

# Memoria de Sostenibilidad / RSE 2022



Nota: El presente informe corresponde al **Estado de Información no Financiera**, de acuerdo a la ley 11/2018 en materia de Información no Financiera y Diversidad.

# Índice

0. Carta del CEO

1. Perfil de la organización

2. Características del informe

3. Los Valores, la Responsabilidad Social Empresarial y la Sostenibilidad en GD Energy Services

4. La actividad del Grupo

5. La gestión del talento

6. La innovación tecnológica

7. La protección del medio ambiente

8. El apoyo a la sociedad

9. Índice de contenidos e indicadores GRI

Anexos



Héctor Domínguez  
CEO

## Carta del CEO

Esta memoria supone mi compromiso y el compromiso de todas las personas que forman parte de GDES con la Sostenibilidad a través de la adscripción, desde hace ya más de 10 años, al Pacto Mundial de las Naciones Unidas.

Apuesta que encaja con el propio ADN de GDES, como grupo empresarial cuyos servicios están orientados a apoyar la lucha contra la emergencia climática en la que nos encontramos. Trabajamos fundamentalmente prestando servicios dirigidos a energías bajas en emisiones, como eólica, fotovoltaica y nuclear, o apoyando a clientes intensivos en consumo energético a ser más eficientes y sostenibles. Nuestro propósito es ayudar a que el mundo sea más sostenible y para conseguirlo los ODS 7, Energía Limpia y Asequible, y ODS 13, Acción por el Clima, son intrínsecos a nuestra actividad.

Para ello, además de potenciar nuestros servicios tradicionales, queremos que todos los servicios del Grupo vayan orientados a la descarbonización de la economía, mediante el uso de energías bajas en Carbono (renovables y nuclear), a la reducción de consumo, mediante mejoras en eficiencia energética y autoconsumo, a la reducción y reutilización de residuos mediante la economía circular y la reducción de ineficiencias y mermas en procesos productivos mediante la implementación de procesos de transformación digital. Incrementando, por lo tanto y cada vez más, nuestras actividades en relación al ODS 11 -Ciudades y Comunidades más sostenibles- y al ODS 12 -Producción y Consumo Responsable-.

Contemplamos también, como ODS estratégico, el Objetivo de Desarrollo Sostenible vinculado a la Innovación, el ODS 9. Porque durante toda nuestra historia, nos hemos considerado una organización innovadora. Y es que, para sobrevivir 90 años, una empresa inevitablemente tiene que innovar y adaptarse a los cambios constantes de su entorno. Con la innovación buscamos ser más eficientes, más seguros y más económicos.

Ahora mismo estamos trabajando en desarrollos robóticos para mejorar los servicios de apoyo a la operación y mantenimiento de instalaciones energéticas e industriales, estamos trabajando en la transformación digital de nuestras unidades de negocio y de nuestros clientes, estamos canalizando nuestra participación en proyectos de hidrógeno verde y nuevas soluciones NET ZERO a través de la innovación abierta y una nueva estrategia empresarial basada en los "océanos azules" de la innovación. En definitiva, queremos generar una cultura de cambio constante hacia un modelo económico más sostenible, en una sociedad que cada vez evoluciona más rápido.

En la memoria que se presenta recogemos nuestra evolución junto a la sociedad en el ámbito económico, social y medioambiental durante el ejercicio 2022.

Cada año planificamos campañas y acciones en las que el objetivo principal es "vivir" cada uno de los compromisos en los que se basa nuestra identidad y cultura corporativa, junto con todos los valores que hacen posible su cumplimiento; compromisos basados en la *energía*, la *innovación*, las *personas*, la *excelencia* y la *sostenibilidad* que impulsan nuestro cumplimiento en los ocho Objetivos de Desarrollo Sostenible más relevantes para nuestra organización.

En el ejercicio 2022, el compromiso sobre el que se ha hecho un foco específico ha sido el de las *Personas*, promoviendo actividades de convivencia que se relacionen con nuestros valores y los ODS acogidos por nuestra compañía. Todo ello con un enfoque multipaís y deslocalizado. Iniciativas, tanto internas como externas, ligadas a este compromiso tan importante para todos.

Las *Personas* lo son todo para Grupo Domínguez Energy Services y es compromiso de todos los trabajadores de GDES que esto nunca cambie; ya que se trata de la vía por la que generamos confianza, transmitimos empatía y demostramos respeto tanto al cliente como a nuestros compañeros.

GDES es una empresa familiar y por eso miramos más allá de unos años, pensamos en generaciones futuras y en el impacto en aquellos que nos rodean. Esto es lo que hemos querido reflejar en nuestras acciones de 2022.

Acciones, todas ellas, enmarcadas en los Objetivos de Desarrollo Sostenible que sentimos a nuestro alcance y en los que hemos visto una oportunidad para colaborar en la construcción de un mundo mejor con especial foco en los ODS ya mencionados, pero sin olvidar la importancia de la salud y el bienestar, la igualdad de género y el empleo de calidad.

Finalmente, me gustaría señalar como hito clave de nuestro Grupo que en el primer trimestre de 2023 nos vamos a embarcar en una reflexión estratégica con el objetivo de revisar nuestra actual Misión y Visión a fin de relevarlas por un Propósito que guie todas nuestras actuaciones futuras; teniendo como objetivos clave la perdurabilidad de la empresa y la contribución a la sostenibilidad global.



## 1

# Perfil de la organización

## Qué hacemos

GD Energy Services es un grupo familiar con presencia internacional, cuyos servicios se engloban dentro de las siguientes categorías:

- Servicios Nucleares
- Desmantelamiento
- Tratamiento de Superficies
- Eólico
- Eficiencia y Fotovoltaica
- Logística
- Transformación Digital y Negocio 4.0

**GDES** desarrolla sus servicios entorno a unos valores y ejes estratégicos esenciales para el desarrollo y crecimiento del negocio:

### VALORES:

- Energía
- Innovación
- Personas
- Excelencia
- Sostenibilidad

### EJES ESTRATÉGICOS:

- Seguridad
- Innovación y Desarrollo Tecnológico
- Internacionalización

## Datos clave

Ventas	84,68 M€
Capitalización	Deuda Neta Financiera → -0,45 M€ Fondos Propios → 23,56 M€

Nº de empleados Total Grupo **1000** empleados

**Oficina Central:** Paterna, Valencia. (España).

### Principales ubicaciones:

ESPAÑA | PORTUGAL | FRANCIA | REINO UNIDO | ITALIA | SUECIA | PANAMÁ | MÉXICO | USA

### Razón Social:

GDES (Ingeniería y Marketing, SA)  
Ronda Auguste y Louis Lumière 15  
Parque Tecnológico,  
46980, Paterna (Valencia)  
Tel: +34 963 540 300  
Fax: +34 963 540 320  
www.gdes.com  
Info@gdes.com

### Contactos para aspectos RSE:

Julián Mendoza  
Director de Calidad, Seguridad y RSE (QHSE/RSE):  
j.mendoza@gdes.com

Nuestra organización 2022

# grupo dominguis

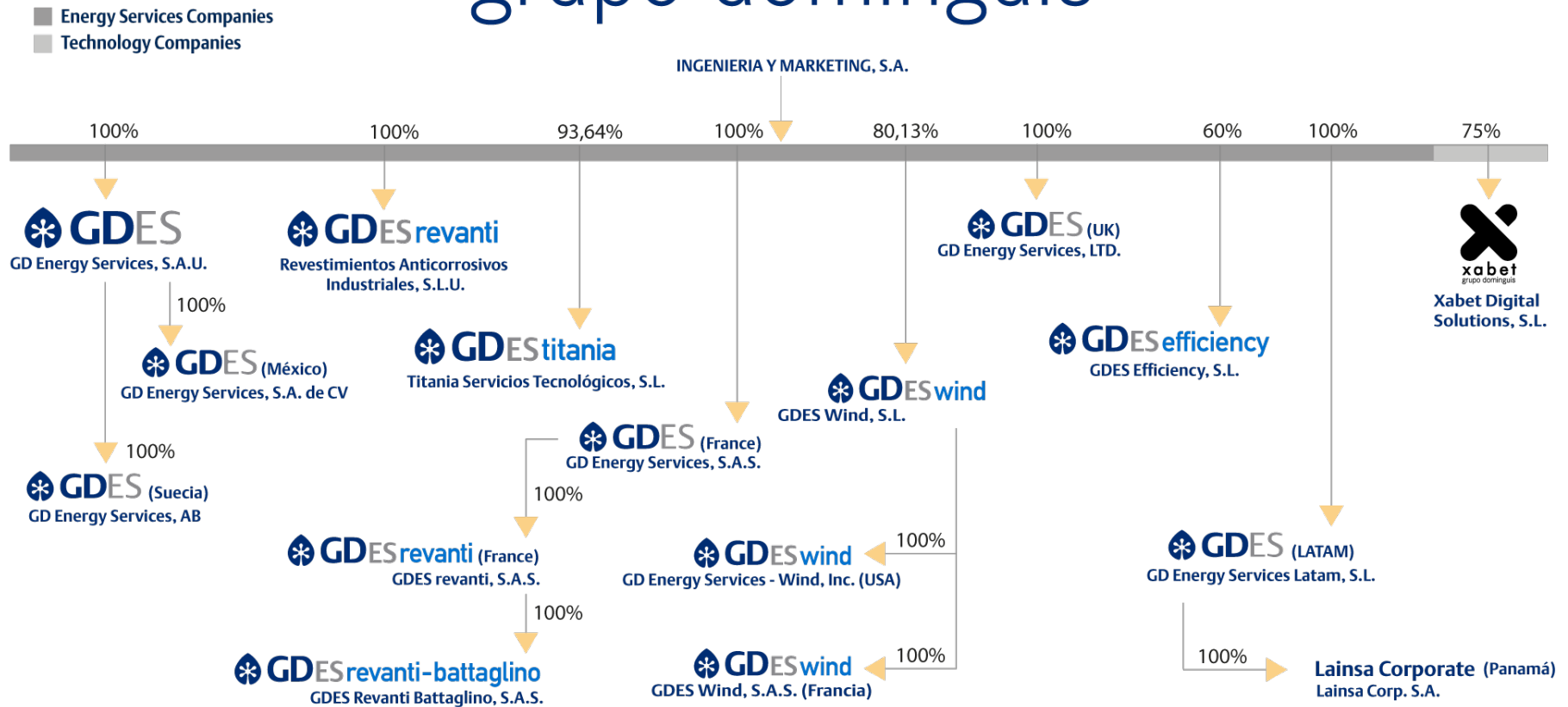

## Nuestros servicios

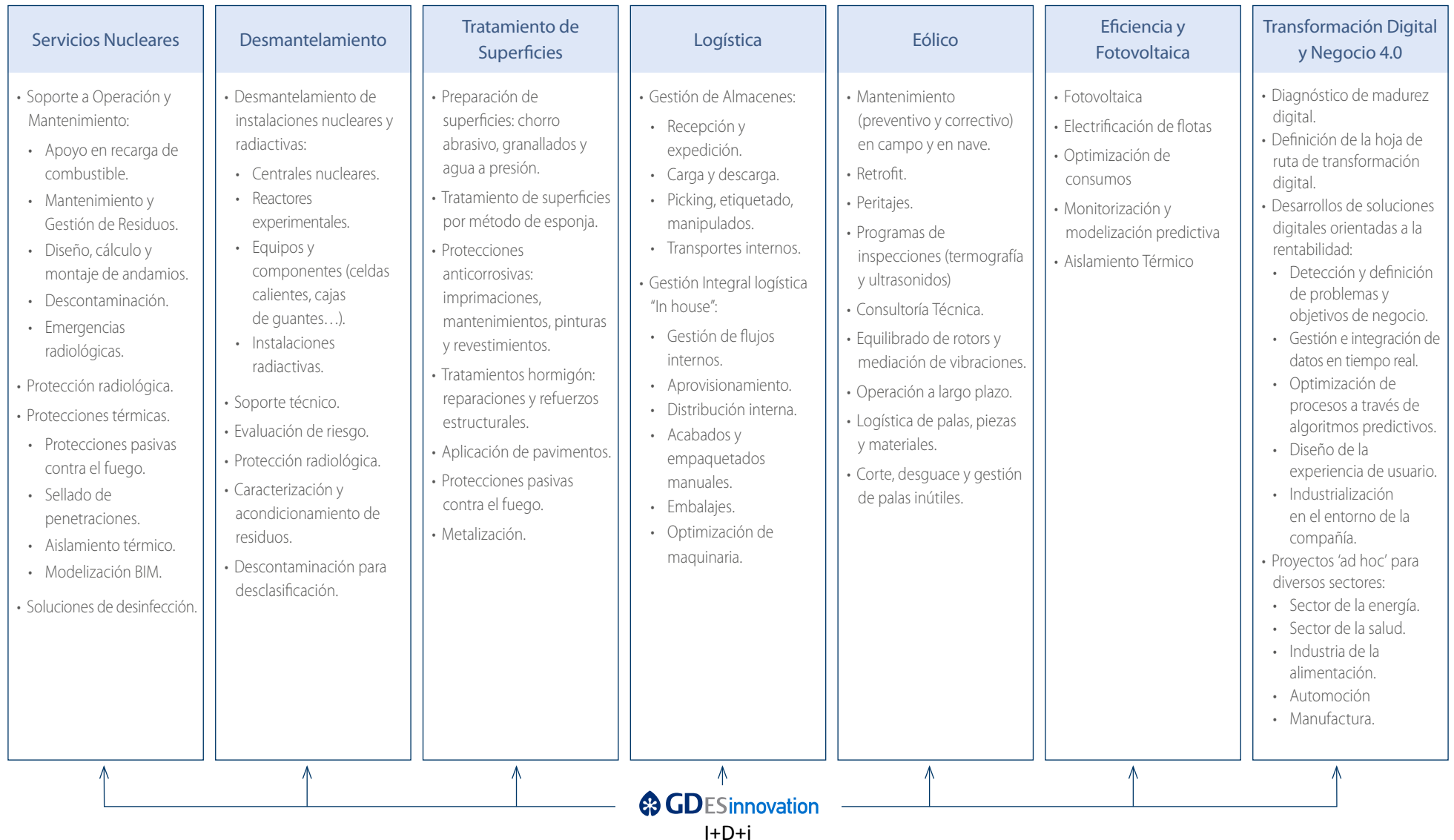

### Presencia global





## Algunos datos

### PLANTILLA

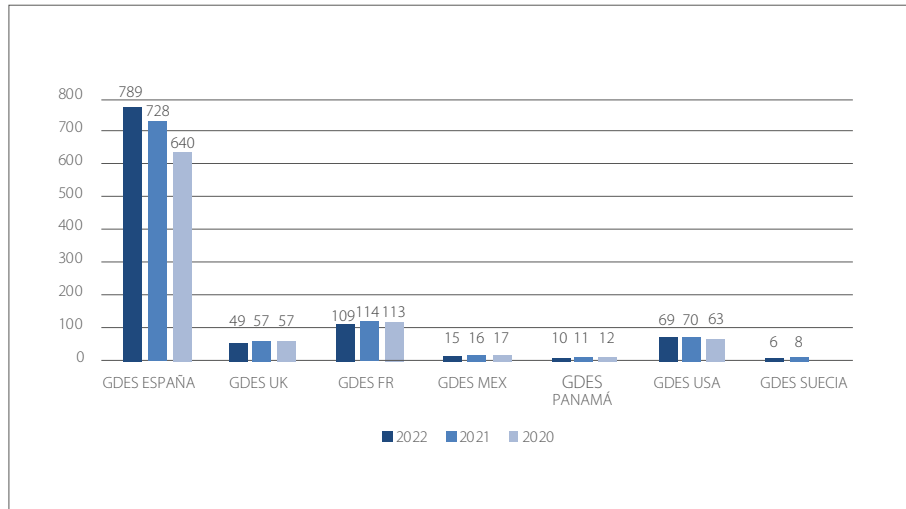

### DISTRIBUCIÓN DE VENTAS POR ÁREA DE NEGOCIO (€'000)

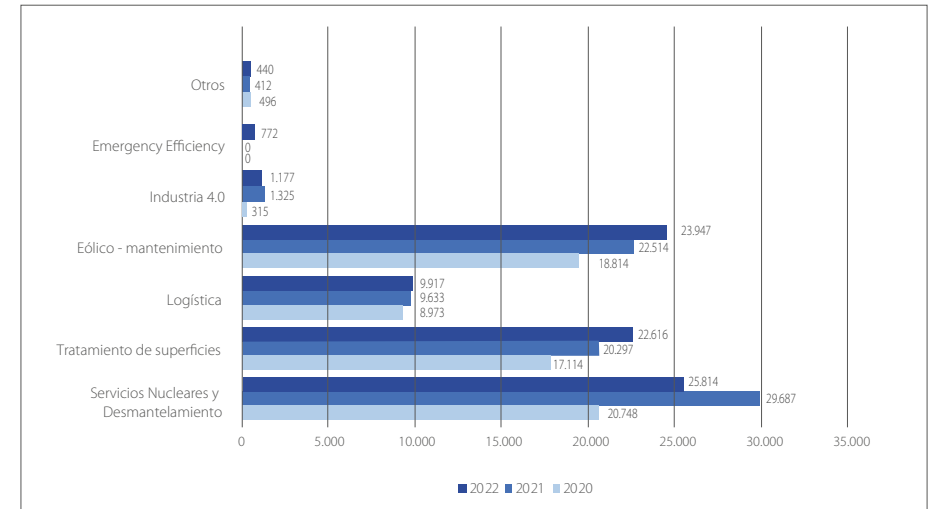

### DISTRIBUCIÓN GEOGRÁFICA DE VENTAS (€'000)

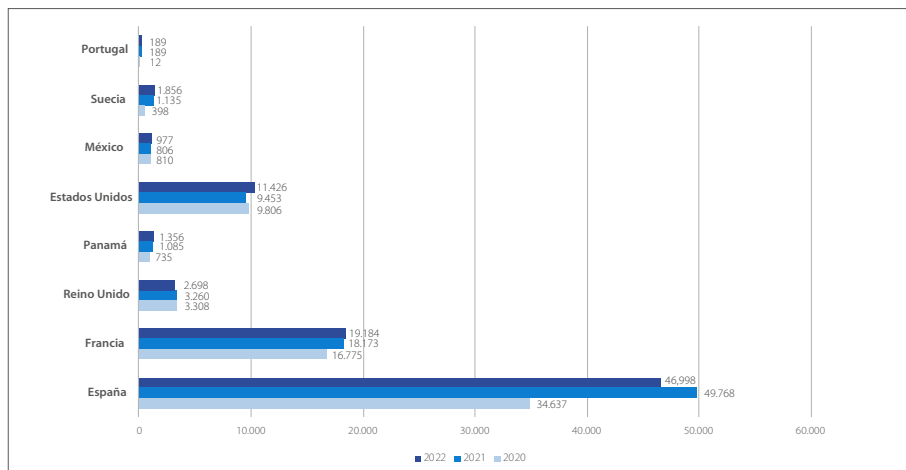

### FACTURACIÓN EMPRESAS CONTROLADAS (€'000)

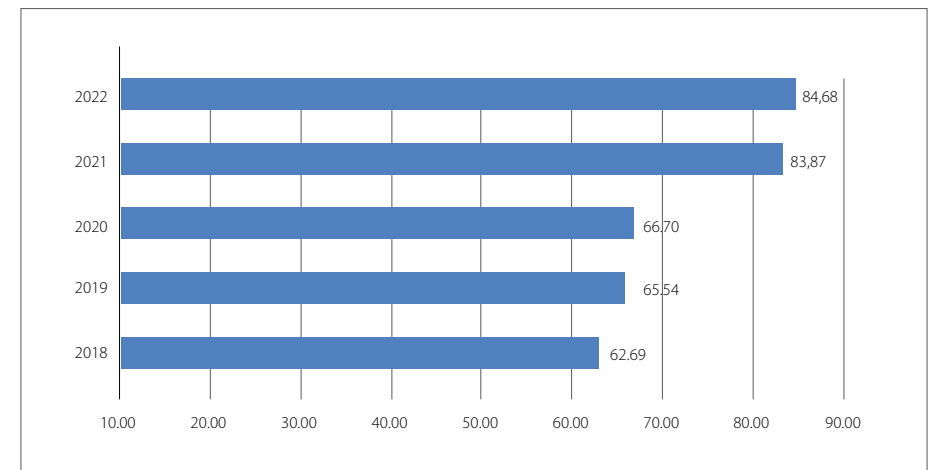



## Premios y Reconocimientos

- GDES Wind y Xabet Grupo Dominguis premio al “Mejor Proyecto Innovador” de 2021 del Club de la Innovación de la Comunitat Valenciana.
- Xabet Grupo Dominguis Premio Nacional El Suplemento, categoría en 2021 “Soluciones Digitales para la Industria”.
- Xabet Grupo Dominguis, reconocida como Empresa del Año en Transformación Digital en España 2021 por Corporate Vision Magazine.
- Premio EDF a la mejor obra en materia de seguridad (1VD23) otorgado por la Central Nuclear de Nogent sur Seine en 2019.
- GD Energy Services premio Empresa y PYME 2017 por la Cámara Oficial de Comercio de España en Francia.
- GD Energy Services premio Servicio a la Comunidad 2017 otorgado por Rotary Club Valencia Centro.
- Adoración Arnaldos González, Directora de Innovación y Tecnología en GDES, ganadora de los premios europeos FEM'Energía 2017.
- Mención Honorífica en la Gala AJEV 2017.
- Alberto Conde, CEO de xabet y Director de la U.N. Transformación Digital y Negocio 4.0 de GDES, premio European Digital Influencer 2017 por GBM.
- Alberto Conde, CEO de xabet y Director de la U.N. Transformación Digital y Negocio 4.0 de GDES, premio Spanish Gamechanger 2017, ACQ5 Global Awards.
- Premio Llum (Confederación Empresarial Valenciana) en la categoría de Trayectoria de Empresa Segura-PYME 2016 para Revestimientos Anticorrosivos Industriales S.L.U. (GDES Revanti).
- Premio al Proveedor del año Iberdrola 2015 en la categoría Competitividad e Innovación.
- Premio “Brigada Blas Aguilar Ortega 2015”, del regimiento NBQ de Valencia a la Unidad Técnica de Protección Radiológica de GDES.
- Premio EDF a la mejor obra en materia de Prevención de Riesgos Laborales otorgado por la Central Nuclear de Blayais en 2013.
- Premio XX aniversario de la Revista Economía 3, año 2012.
- José Dominguis, Presidente de GDES, premio Actualidad Económica 2011 al mejor empresario de la Comunidad Valenciana.
- Premio «Challenge de Sécurité» de UTO-EDF al mejor contratista en materia de Seguridad en obra en Francia del 1er Trimestre de 2011.
- Héctor Dominguis, CEO de GDES, finalista premio Ernst & Young emprendedor del año 2010 en representación de la zona de la Comunidad Valenciana.
- Premio al mejor innovador del año 2010 El Mundo.
- Mención de Honor en los premios Prever 2009 de Prevención de Riesgos Laborales del Ministerio de Trabajo y Asuntos Sociales de España.
- Premio 2008 de la Cámara de Comercio a la mejor empresa Familiar.
- Premio Excelencia Iberdrola 2006 al Suministrador del año en la categoría de Prevención de Riesgos Laborales.
- Premio Excelencia Iberdrola 2004 al Suministrador del año en la categoría de Servicios-Grandes Empresas.
- Mención de honor premios Prever 2009 para la Prevención de Riesgos Laborales del Ministerio de Trabajo y Asuntos Sociales.
- Reconocimiento Bancaja-UPV en Programas de Cooperación Educativa en el año 2011.
- Reconocimiento Bancaja-UPV en Programas de Cooperación Educativa en el año 2007.
- General Electric – Premio al contratista más seguro del año 2003 del Proyecto LX2.
- Asociación Nacional de Empresas de Trabajos Verticales y en Altura (ANETVA).
- Asociación Valenciana de Empresarios (AVE).
- Association pour la certification et la qualification de la peinture anticorrosion (ACQPA).
- Association PEREN.
- Chambre Officiel de Commerce d'Espagne en France (COCEF).
- Club de Innovación de la Comunidad Valenciana (CICV).
- Clúster de Energía de la Comunidad Valenciana (CECV).
- Clúster de energía del País Vasco.
- Conseillers de Commerce Extérieur (CCE France).
- Foro de la Industria Nuclear.
- Fundación LAB Mediterráneo.
- GIE Atlantique.
- Groupement des Entrepreneurs de Peinture Industrielle (GEPI).
- Groupement des Industriels Français de l'Energie Nucléaire (GIFEN).
- MASE Rhône Alpes.
- Nuclear Valley.
- Plataforma Tecnológica de Energía Nuclear de Fisión (CEIDEN).
- Plataforma Nacional en I+D de Protección Radiológica (PEPRI).
- Sociedad Española de protección radiológica (SEPR).
- Sociedad Nuclear Española (SNE).
- Société française d'énergie nucléaire (SFEN).
- Syndicat des Energies Renouvelables (SER).
- UK Nuclear Industry Association (NIA).
- UPTÉK, de la asociación AFM de máquina herramienta.
- Women in Nuclear (WIN).
- Club Cámara Valencia.
- Instituto Tecnológico de la Energía (ITE).
- Mamás en Acción.
- Fundación Adecco.
- Club de Empresas Responsables y Sostenibles de la Comunidad Valenciana (CE/R+S).
- Pacto Mundial de Naciones Unidas.

## Organizaciones

- ADEGI-Foro de emprendedores, Asociación de empresarios de Gipuzkoa.
- ADEIT- Fundación Universidad Empresa (Universidad de Valencia).
- Asociación Eólica Española (AEE).
- Asociación Española para la Calidad (AEC).
- Asociación Española de Empresas de Salud Ambiental (ANECPLA).
- Asociación de Limpieza Técnica y Alta Presión (ALTAP).

## 2

# Características del informe

## Ámbito de la Memoria

Dando continuidad a las anteriores Memoria de Responsabilidad Social Corporativa, **este informe se ha elaborado de conformidad con la opción Esencial de los Estándares GRI (Global Report Initiative).**

La información incluida en el presente Informe corresponde al año 2022, el último informe presentado correspondía a 2021 puesto que se realiza con frecuencia anual. No se establece verificación externa más allá de:

- Los elementos incluidos en la auditoría obligatoria exigida por la “Ley de Información no Financiera y Diversidad” española”, ya que el presente informe de RSE, actúa como Estado de Información No Financiera (EINF) a efectos de dicha Ley. Esta auditoría es realizada por la firma internacional de servicios profesionales BDO, como auditor principal de cuentas del Grupo.
- La verificación externa del cálculo de Huella de carbono realizada por la entidad Bureau Veritas.

En la presente Memoria se han reformulado las siguientes informaciones:

- Se ha modificado el volumen de residuos generados en 2021, ya que en la Memoria de este año se ha incorporado la empresa GDES Wind . Para que los datos

sean comparables entre ejercicios se han incluido los residuos generados por GDES Wind en 2021 (2,35 de RP y 12,26 Tn de RNP). Con esta reformulación el volumen total de Residuos Peligrosos generados en 2021 queda en 9,37 Tn y el de Residuos No peligrosos en 15,85 Tn (frente a 7,02 Tn y 3,59 Tn respectivamente que figuraban en la anterior Memoria).

- En la tabla de porcentaje de trabajadores con contrato temporal por países se ha corregido un error en los datos de México y Panamá de 2021, donde indicaba 100%, cuando lo correcto es 0%.

### • Este informe se basa en los principios de:

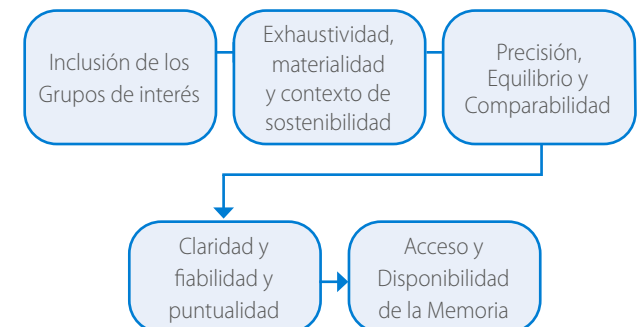

El ámbito de recopilación de información para la presente Memoria corresponde a la de las empresas que consolidan estados financieros en nuestro Grupo, es decir:

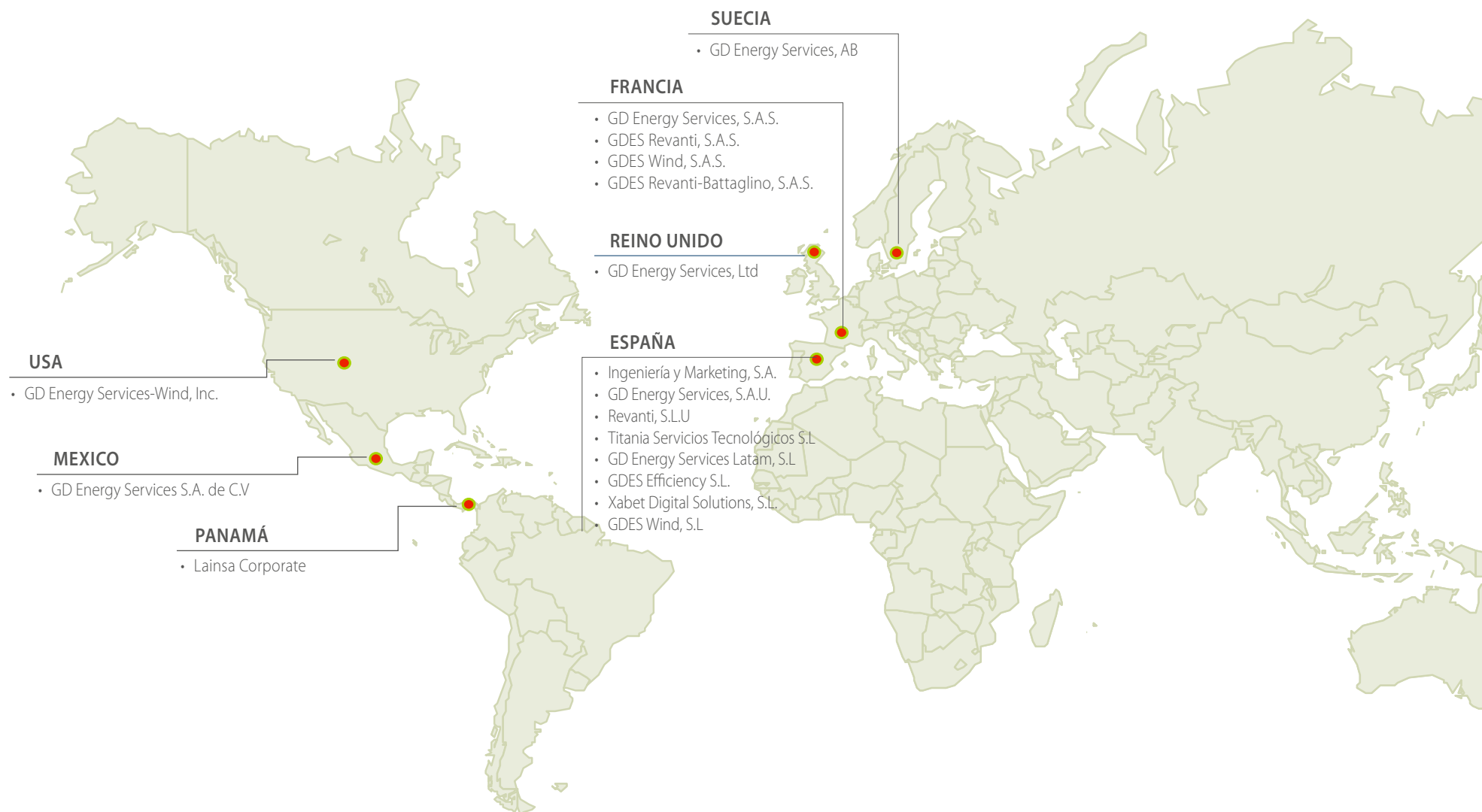

No existe ninguna empresa que consolide estados financieros con el Grupo que haya quedado fuera del ámbito de esta memoria, ni se incluye información de otras posibles empresas participadas pero que no consolidan estados financieros con el Grupo.

En 2022 el grupo ha adquirido el negocio de pintura industrial y en el sector hidroeléctrico de Grupo Battaglini en Francia, constituyendo la sociedad GDES Revanti-Battaglini SAS.

No han habido otros cambios relevantes en la estructura, composición accionarial o estructura de la cadena de suministro del Grupo.

Adicionalmente a la adhesión al pacto Mundial de Naciones Unidas existente a nivel de Grupo, en 2022 las filiales francesas GDES Revanti SAS y GD Energy Services SAS se han adherido de forma individual a dicho pacto.

### Análisis de Materialidad

Durante el primer trimestre de 2023 la empresa va a realizar un proceso de Reflexión Estratégica con dos objetivos

- Revisar la Misión y Visión para definir un nuevo Propósito Empresarial basado en nuestros valores y que guíe todas nuestras futuras actuaciones”
- Establecer formalmente el nuevo Plan Estratégico para el periodo 2023-2025

Dada la relevancia futura que esta reflexión, especialmente el primer objetivo, tendrá sobre la materialidad de los temas económicos, sociales y medioambientales. Se decidió mantener el actual Análisis de Materialidad realizado a finales de 2021 su actualización se realizará durante 2023 una vez finalice dicho proceso de reflexión estratégica”.

El análisis de materialidad se llevó a cabo mediante las siguientes fases:

- Identificación de los temas que podrían llegar a ser relevantes para la organización, para ello se han tenido en cuenta los siguientes aspectos:
  - Temas que disponen de standard GRI publicado.

- Temas relacionados con otros estándares a los que la empresa se adhiere voluntariamente u obligada legalmente.
- Temas propios definidos por su relevancia por la actividad de nuestra organización.
- Análisis de la importancia de estos temas en las evaluaciones y decisiones de los grupos de interés a partir de la opinión de estos manifestada a través de los diferentes canales de comunicación y acciones de obtención de información al respecto.
- Priorización de los aspectos materiales, elaborando una Matriz de Materialidad a partir de la importancia

para los grupos de interés de cada tema e integrando la valoración de la importancia del impacto de cada tema para la organización.

Fruto de este proceso, se añadieron a la lista de los posibles temas materiales a evaluar los siguientes temas adicionales a los aspectos cubiertos por estándares temáticos GRI :

- Uso de energías renovables
- Desperdicio de alimentos
- Prevención y mitigación de los impactos ambientales
- Innovación tecnológica y de procesos

La matriz de Materialidad obtenida de este proceso es la siguiente:

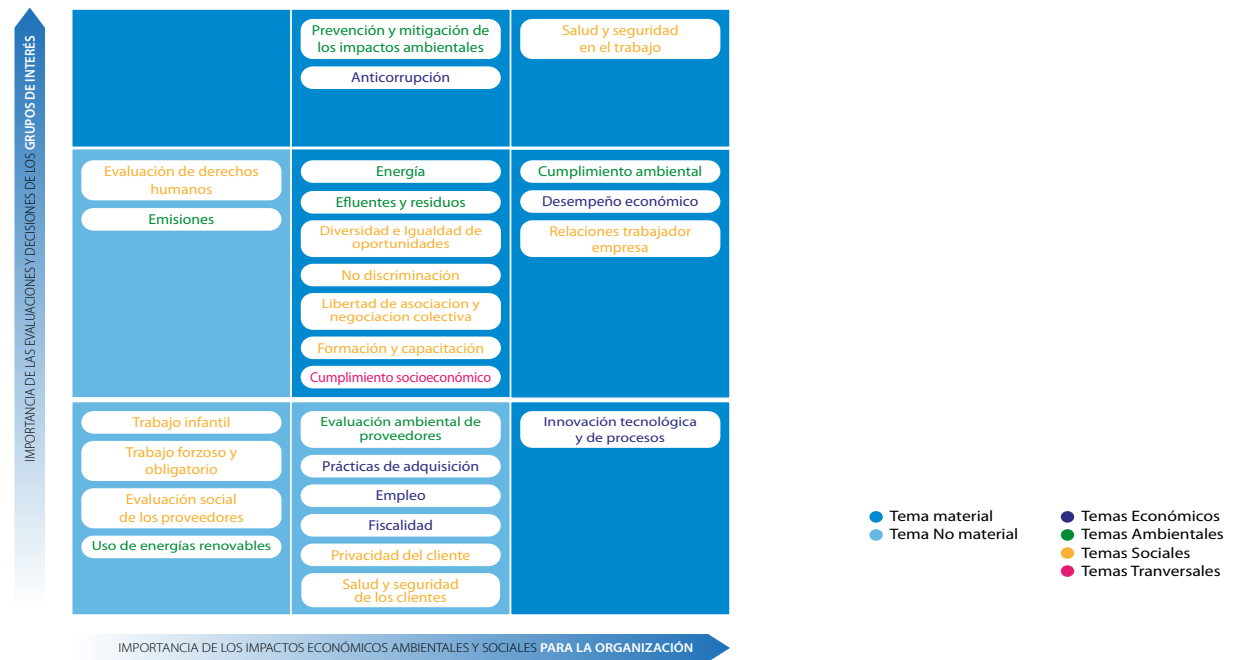

\* Solo se incluyen los temas que han sido mencionados como relevantes por alguno de los grupos de interés.

Los temas materiales identificados mediante la matriz han sido los siguientes:

TEMA MATERIAL	IMPORTANCIA PARA LOS GRUPOS DE INTERÉS	IMPACTO PARA LA EMPRESA	COBERTURA	
			Interna	Externa
Salud y Seguridad en el Trabajo	ALTA	ALTO	X	
Prevención y Mitigación de los Impactos Ambientales	ALTA	MEDIO	X	X
Anticorrupción	ALTA	MEDIO	X	
Cumplimiento Ambiental	MEDIA	ALTO	X	
Desempeño Económico	MEDIA	ALTO	X	
Relaciones Trabajador Empresa	MEDIA	ALTO	X	
Formación y Capacitación	MEDIA	MEDIO	X	
Energía	MEDIA	MEDIO	X	X
Efluentes y Residuos	MEDIA	MEDIO	X	X
Diversidad e Igualdad de Oportunidades	MEDIA	MEDIO	X	
No Discriminación	MEDIA	MEDIO	X	
Libertad de Asociación y Negociación Colectiva	MEDIA	MEDIO	X	
Cumplimiento Socioeconómico	MEDIA	MEDIO	X	
Innovación Tecnológica y de Procesos	BAJA	ALTO	X	

Adicionalmente a esta Memoria se incluye información de los siguientes temas que aún no siendo materiales según el análisis son requeridos por estándares a los que el Grupo se adhiere voluntariamente o está obligada legalmente:

TEMA	EINF(*)	UNGC(**)
Materiales	X	
Agua	X	
Biodiversidad	X	
Desperdicio de Alimentos	X	
Competencia Desleal	X	
Empleo	X	
Evaluación Social de los Proveedores	X	
Emisiones	X	
Fiscalidad	X	
Salud y Seguridad de los Clientes	X	
Uso de Energías Renovables	X	X
Trabajo infantil	X	X
Trabajo Forzoso y Obligatorio	X	X
Derechos de los Pueblos Indígenas		X
Evaluación de Derechos Humanos		X
Comunidades Locales		X

(\*) Información requerida en los Estados de Información No financiera por la Ley Española 11/2018, de 28 de diciembre, en materia de información no financiera y diversidad.

(\*\*) Información requerida para el Informe de Progreso respecto los Principios del Pacto Mundial de Naciones Unidas.

## Estructura de Gobernanza

El máximo órgano de gobierno del Grupo, el Consejo de Administración de la empresa Matriz "Ingeniería y Marketing SA", es el encargado de:

- Validar la estrategia general del Grupo, mediante la aprobación del Plan Estratégico, de cuya elaboración se encarga un "Comité de Estrategia" formado por el CEO, los vicepresidentes para cada país, los directores de Áreas Corporativas y los directores de cada Unidad de Negocio.
- Aprobar los presupuestos globales del Grupo, que determinan la distribución general de recursos entre los diferentes países, empresas y unidades de negocio.
- Para las empresas cuyo órgano de Gobierno es un Consejo de Administración se realizan reuniones trimestrales del mismo, realizando las mismas funciones para cada mercantil que el Consejo de Administración de la empresa matriz, en coordinación con la estrategia y presupuesto del Grupo. Para el resto de empresas con otro tipo de órganos de gobierno (P.ej Administrador único) se realizan reuniones trimestrales a nivel país, de forma conjunta para las todas las empresas que operan en ese país, en los mismos términos que una reunión de Consejo de Administración pero sin el requerimiento de levantar acta en presencia de un secretario.

Existe también un Consejo Asesor formado por expertos externos, que se reúne trimestralmente antes de cada Consejo de Administración de la matriz. Su función es

analizar la información proporcionada y hacer recomendaciones que posteriormente se trasladan al Consejo de Administración para la decisión final. Al mismo tiempo analiza la estrategia de la empresa, la estructura y la gestión, haciendo también recomendaciones y comentarios que igualmente se trasladan al Consejo de Administración.

El seguimiento de la gestión general, así como de las acciones e indicadores asociados a dicho seguimiento se realiza de forma mensual por el anteriormente citado "Comité de Estrategia". La toma de decisiones relevantes en las áreas económicas, ambientales y sociales se realizan en ese Comité. El mismo Comité de forma semestral realiza un seguimiento de las Líneas Estratégicas, Objetivos e Hitos ligados al Plan Estratégico.

## Grupos de Interés

En la siguiente tabla se identifican los grupos de interés para la organización y los canales de comunicación con los mismos que han permitido la recopilación de la información para la realización de esta Memoria, los grupos de interés se han seleccionado por parte del Comité de Dirección, con base en su relevancia para nuestra organización y sector.

En la Tabla se incluyen también los temas relevantes identificados a través de dichos canales para cada uno de los grupos de interés.

GRUPO DE INTERÉS	CANALES DE COMUNICACIÓN	FRECUENCIA	TEMAS RELEVANTES
Accionistas	Página web	Continua	Desempeño económico · Evaluación de derechos humanos · Formación y capacitación · Prevención y mitigación de los impactos ambientales · Salud y seguridad en el trabajo
	<b>Consejo de Administración</b>	Trimestral	
	Consejo de Familia	Trimestral	
	Consejo Asesor	Periódicamente	
	Sesiones informativas / reuniones	Periódicamente	
	Notas de Prensa	Periódicamente	
Empleados	Junta de Accionistas	Anual	Energía · Efluentes y residuos · Prevención y mitigación de los impactos ambientales · Anticorrupción · Innovación tecnológica · Salud y seguridad en el trabajo · Formación y capacitación · Diversidad e igualdad de oportunidades · No discriminación · Libertad de asociación y negociación colectiva
	Página web	Continua	
	<b>Programa DIME</b>	Trianual	
	Programa INNOVA	Continua	
	Programa REDER	Continua	
	Intranet	Continua	
	Boletín GDES	Trimestral	
	Comité Legal/Comité de Empresa/CSE/CSS/CHSCT	Periódicamente	
	Procedimiento de mejora continua	Continua	
	Córner del empleado	Continua	
	Buzón "Tu importas"	Continua	
	Newsletter digital	Periódicamente	
Buzón Comité Ético	Periódicamente		
Comité de Seguridad y Salud	Trimestral		
Clientes	Página web	Continua	Energía · Emisiones · Efluentes y residuos · Prevención y mitigación de los impactos ambientales · Desempeño económico · Anticorrupción · Innovación tecnológica · Salud y seguridad en el trabajo · Formación y capacitación · Diversidad e igualdad de oportunidades · Salud y seguridad de los clientes
	<b>Requisitos Homologación/Calificación/Portales Cliente</b>	Periódicamente	
	Atención a sus demandas	Continua	
	Encuestas específicas de calidad	Anual	
	Comunicación vía prensa escrita e internet	Periódicamente	
Sociedad	Página web	Continua	Energía · Uso de energías renovables · Emisiones · Efluentes y residuos · Cumplimiento ambiental · Prevención y mitigación de los impactos ambientales · Anticorrupción · Cumplimiento socioeconómico
	<b>Pertenencia a distintas asociaciones y colectivos de la comunidad</b>	Continua	
	Colaboración con ONGs	Periódicamente	
	Desarrollo de convenios de colaboración con las administraciones (central, autonómica y local)	Periódicamente	
	Publicaciones y comunicaciones	Periódicamente	
	Atención bidireccional permanente	Continua	
	Gestión y desarrollo de patrocinios	Periódicamente	
Colaboración con la universidad y entidades formativas	Periódicamente		
Proveedores	Página web	Continua	Anticorrupción · Salud y seguridad en el trabajo · Desempeño económico · Prevención y mitigación de los impactos ambientales
	<b>Encuesta de satisfacción de proveedores clave</b>	anual	
	Carta de compromiso QHSE de subcontratistas	Periódicamente	
	Evaluación periódica de proveedores	Anual	
	Convenios de colaboración con proveedores clave I+D+i	Periódicamente	

Nota: En negrita el canal principal para la identificación de temas relevantes de cada grupo de interés.

## 3

Aportamos valor para proporcionar **energía** al mundo



## Los Valores, la Responsabilidad Social Empresarial y la Sostenibilidad en GD Energy Services

La responsabilidad social corporativa del Grupo se desarrolla de manera muy estrecha a la misión, visión y valores del Grupo, reflejo de la cultura existente en el mismo.

1. **MISIÓN:** Contribuimos a la eficiencia, seguridad y sostenibilidad de la industria, a través de la Ingeniería de Servicios, la Innovación, la Tecnología y la Diversificación como factores diferenciales.

GDES es sinónimo de compromiso.

Proporcionamos soluciones de alto valor añadido con la garantía de una empresa de servicios con más de 90 años de historia, avalados por la confianza y fidelidad de nuestros clientes como colaborador estratégico.

2. **VISIÓN** En GDES aportamos valor con el objetivo de convertirnos en un colaborador clave para nuestros clientes, con reconocido prestigio internacional en servicios de apoyo a la operación a largo plazo y el desmantelamiento para la industria nuclear y eólica. Actuamos en todo momento en el marco de nuestros valores y compromisos para ser una empresa enérgica, innovadora, excelente, humana y sostenible.
3. **VALORES:** “Aportar valor para proporcionar ENERGÍA al mundo”, es el emblema de GDES. Un lema construido en base a los 5 compromisos de nuestra empresa:

### Energía

La **Energía**, que no solo habla de la industria en la que trabajamos, sino que define nuestra energía vital: el trabajo con ilusión y pasión que diferencia nuestros esfuerzos de los de la competencia.

Energía = *pasión, ilusión, esfuerzo.*

### Innovación

La **Innovación** es uno de los ejes estratégicos más importantes para GDES, que nos hace destacar en el sector energético. Es lo que nos permite mantener el liderazgo en los mercados en los que trabajamos.

Innovación = *creatividad, actitud cuestionadora y diferenciación.*

### Personas

Las **Personas** lo son todo para el Grupo y es compromiso de todos los trabajadores de GDES que esto nunca cambie. El compromiso con las personas es la vía por la que generamos confianza, transmitimos empatía y demostramos respeto tanto al cliente como a nuestros compañeros.

Personas = *confianza, empatía, respeto y orientación al cliente.*

### Excelencia

La **Excelencia** es nuestro compromiso para conseguir siempre los máximos estándares de calidad. Ser eficientes, flexibles y tener capacidad de trabajar en equipo, solo responde a un propósito: ser excelentes.

Excelencia = *fiabilidad, eficiencia, flexibilidad, trabajo en equipo.*

### Sostenibilidad

Todo lo que hacemos lo tenemos que hacer para seguir creciendo a largo plazo. Todas las decisiones del Grupo tienen que ser **sostenibles** y con visión de futuro. GDES es una empresa familiar y por eso miramos más allá de unos años, pensamos en generaciones futuras.

Sostenibilidad = *solidaridad, responsabilidad, seguridad, ética.*



En GDES la Responsabilidad Social Corporativa se articula con base en la actividad del Grupo y cuatro áreas fundamentales:



La gestión del talento



La innovación tecnológica



La protección del medio ambiente



El apoyo a la sociedad

Sobre estos cuatro ejes GDES aborda sus estrategias de sostenibilidad y Responsabilidad Social Empresarial que le permiten seguir innovando y creciendo sobre una base ética, social y medioambiental.

Durante el primer trimestre de 2023 la empresa va a realizar un proceso de Reflexión Estratégica con dos objetivos uno de cuyos objetivos será revisar las actuales Misión y Visión para definir un nuevo Propósito Empresarial basado en nuestros valores y que guíe todas nuestras futuras actuaciones. Esta reflexión estratégica partirá de la idea, impulsada por nuestro Consejo de Administración, de asegurar la perdurabilidad de la empresa contribuyendo al mismo tiempo a un planeta más eficiente, menos contaminante y más sostenible, mediante la orientación de nuestras actividades hacia la descarbonización, la eficiencia energética transformación digital y economía circular”

Desde 2021, en línea con el incremento de nuestro compromiso con los principios del Pacto Mundial de Naciones Unidas y buscando nuestra contribución a la sostenibilidad, el Grupo decidió alinear su estrategia con los Objetivos de Desarrollo Sostenible (ODG).

Para ello se ha trabajado en diversas líneas:

- Identificación de los ODS con los que el Grupo por su estrategia, actividad y el tipo de operaciones que desarrolla esta intrínsecamente relacionado
- Identificación de otros ODS a los que el grupo pueda contribuir con un impacto positivo.

A partir de estas dos premisas que se han trabajado en el Comité de Estrategia se han determinado los ODS prioritarios.

Para 2022 fueron los siguientes que continuarán siendo los mismos para 2023:



Para seguimiento de la alineación de la estrategia con estos ODS se han establecido los siguientes indicadores de seguimiento:

	Indicador Estratégico Sostenibilidad	GRI	Valor 2021	Objetivo 2022	Resultado 2022
<b>ODS3-Salud</b>	Nº Iniciativas sociales Ligadas a ODS 3	N/A	15	Crecer	13
	Siniestralidad (IFG)	403-9, 403-10	22,61	Disminuir	20,80
	Absentismo (%)	403-6	4,37	Disminuir	4,02
<b>ODS5-Igualdad</b>	Nº Iniciativas sociales Ligadas a ODS 5	N/A	7	Crecer	8
	% Mujeres total	405-1	15	Crecer	15
<b>ODS7-Energía Limpia</b>	% Negocio en renovables	N/A	28	Crecer	31
	Potencia instalada en Proyectos de Fotovoltaica (MW)	N/A	0,29	Crecer	0,67
<b>ODS8-Crecimiento y Trabajo Decente</b>	Volumen de Negocio / Plantilla (€/trabajador)	N/A	70762	Crecer	74494
	% Contratación permanente	401,1	63	Mantener	83
	% Rotación voluntaria	401-1	S/D	Disminuir	11
<b>ODS9-Industria e Innovación</b>	Valor Económico Generado (M€)	201-1	84,76	Crecer	88,39
	Creatividad Interna	N/A	23	Mantener	30
	Nivel de creación del Ecosistema de Innovación	N/A	10	Crecer	11
<b>ODS11-Ciudades y Comunidades Sostenibles</b>	Nº Iniciativas sociales Ligadas a ODS 11	N/A	S/D	Crecer	11
	Potencia instalada en Proyectos de Fotovoltaica (MW)	N/A	0,29	Crecer	0,67
<b>ODS12-Producción y Consumo Responsable</b>	Nº Iniciativas sociales Ligadas a ODS 12	N/A	S/D	Crecer	9
	Residuos Generados (Tn/106 Horas)- Media Móvil trianual	306-2	19,40	Disminuir	20,45
	Iniciar la operación en la Nueva Planta de tratamiento de Residuos	N/A	N/A	Crecer	Realizado
<b>ODS13-Acción por el Clima</b>	% Negocio en actividades CO2	N/A	85	Mantener	84%
	Consumo Eléctrico (GJ / 1.000.000 Hr)	302-1	925	Disminuir	970
	Intensidad en Carbono (TnCO2/ 1000 Hr)	305-4	0,85	Disminuir	0,95

## 4

## La actividad del Grupo

### Políticas

GDES es un grupo empresarial que cuenta con más de 85 años de experiencia en la prestación de servicios industriales en gran diversidad de sectores, todos ellos mencionados en el Perfil de la Organización.

### INDICADORES CLAVE

77%

de la cifra de negocio con triple certificación calidad, Medio ambiente y Seguridad y salud

38

contratos plurianuales de servicios gestionados para clientes del sector energético, con presencia permanente en 7 países

84%

del volumen de negocio en servicios relacionado con energías Carbón-Free

Bajo el compromiso de Sostenibilidad, los miembros del Comité Estratégico (CEO, Vicepresidentes País, Directores de Unidad de Negocio y Directores de Área Corporativa) llevaron a cabo en 2020 un nuevo proceso de reflexión estratégica con objeto de analizar la situación actual y las tendencias de la industria energética para determinar la estrategia a adoptar por el Grupo durante los próximos años. Fruto de esta reflexión fue la definición de las líneas estratégicas para el periodo 2021-2023 entre las que destacaban la apuesta por incrementar los servicios de valor añadido y por la transformación digital de la organización.

La organización dispone de una Política de Sostenibilidad, esta política, revisada en Julio de 2021, representa el despliegue de nuestros compromisos y valores en campo de la Responsabilidad Social Empresarial, ya que GDES como grupo familiar pone el foco más allá de unos años, pensando en generaciones futuras, e incorpora tres compromisos clave:

- La viabilidad económica de la empresa, simbolizada en la potenciación del crecimiento económico en los entornos en que actuamos, generando riqueza para todos los grupos de interés.

- El impacto social y medioambiental positivo de nuestras actividades en el marco de nuestra adhesión al Pacto Mundial de Naciones Unidas con el fin de colaborar en la obtención de sus Objetivos de Desarrollo Sostenible.
- El respeto en todo momento de los principios de la Declaración Universal de los Derechos Humanos, de las Convenciones Fundamentales de la OIT y de la Convención de las Naciones Unidas contra la Corrupción.

Esta Política se complementa a su vez con Nuestra “Política de Gestión Integrada QHSE ” que fue revalidada en Diciembre de 2021 sin cambios relevantes, y con nuestra “Estrategia de Cultura para la Seguridad”, revalidada también en 2021 como documento rector que debe guiar todas nuestras actividades en la adopción de los rasgos de Cultura para la Seguridad definidos por la World Association of Nuclear Operators (WANO) y las recomendaciones del International Nuclear Safety Advisory Group (INSAG)-4.

Esta estrategia alcanza a todas las actividades emprendidas por GDES en su responsabilidad como proveedor de servicios para la industria en todo el mundo. Aplicando a todos nuestros servicios y a todas las funciones de nuestra Organización, siempre con la seguridad como nuestra primera prioridad. Esta estrategia contiene los siguientes compromisos:

- Implicación de los líderes de la Organización como ejemplo y apoyo de los valores de la organización

- Compromiso de todos los miembros de la Organización en asegurar fomento positivo de la seguridad y calidad a través de nuestra acción intencionada y reflexiva.
- Garantizar la protección de los trabajadores, el público y el medio ambiente frente a riesgos indebidos, alcanzando y manteniendo adecuadas condiciones de operación, evitando los accidentes y mitigando las posibles consecuencias de los mismos.
- Garantizar un alto nivel de seguridad y calidad en todos nuestros proyectos y servicios, promoviendo una sólida Cultura para la Seguridad compartida por toda nuestra cadena de suministro, que integre la seguridad y la calidad en todos los procesos.
- Transparencia y diálogo de alto nivel con las partes interesadas, tanto internas como externas, junto con un compromiso de mejora continua donde la revisión continúa y el intercambio de experiencias y lecciones aprendidas sea clave.

### Gestión de Riesgos y Principio de Precaución

El Grupo aplica en todas sus actividades el Principio de Precaución, tanto en la planificación y ejecución de las operaciones, como en las actividades de desarrollo de nuevos servicios. De acuerdo a este principio cuando en el Análisis de Riesgos previo a cada una de estas actividades aparecen posibles resultados calificados como catastróficos, no se realiza la actividad sin aplicar medidas que eviten dicho resultado.

Ese Análisis de Riesgos se desarrolla de acuerdo con un procedimiento general basado en la norma ISO 31000 “Gestión del Riesgo. Directrices”, y aplica la metodología de “Matriz de Consecuencia/Probabilidad”, descrita en la sección B.29 de la Norma ISO31010 “Gestión de Riesgos. Técnicas de apreciación de Riesgos”, e incluye:

- El análisis de riesgo para todos los proyectos, incluyendo:
  - Riesgos Operativos del proyecto (Temporales, Económicos y de Calidad)
  - Riesgos de Seguridad (Seguridad Nuclear/Industrial, Seguridad y Salud laboral, Protección radiológica, y Medio ambiente)

Cuando se trate de un proyecto que contemple diversas etapas, incluyendo I+D+i, diseño o ingeniería, a la hora de la identificación de riesgos, se consideran todas las etapas comprendidas en el proyecto, desde el estudio inicial del proyecto hasta las tareas de cierre, incluyendo la provisión del servicio en obra.

- La evaluación de los riesgos u oportunidades genéricos de carácter estratégico u operativo asociados a la actividad general del Grupo o de una Empresa, Línea de Negocio o Área de Servicios en particular.

Los riesgos y oportunidades genéricos asociados al Grupo son evaluados por el Comité de Estrategia de forma anual, para 2022 se identificaron como oportunidades relevantes los elementos siguientes:

- Marco Regulatorio muy favorable a la energía Solar.
- Sensibilización del mercado respecto a las actividades Economía circular y transformación Digital

Y como principales riesgos

- Impacto de la situación política en la industria nuclear con la continuidad de los planes de cierre en España
- No transmisión de nuestras capacidades reales. Si bien se constata que en 2021 se ha realizado una mejor selección de los trabajos, enfocándose en actividades Core y potenciando las capacidades para llevar a cabo los mismos.

### Evolución de los negocios y situación de la Sociedad

Los negocios del Grupo continúan avanzando positivamente siguiendo la hoja de ruta estratégica para impulsar el crecimiento a través de la **diversificación geográfica y de servicios**, bajo el firme propósito que tenemos como empresa familiar de legar a futuras generaciones un planeta ambiental, social y económicamente mejor, contribuyendo a la **descarbonización**, la **eficiencia energética**, la **digitalización** y la economía circular a través del talento, la ingeniería y la innovación en la prestación de servicios para la industria.

En un **entorno económico difícil**, afectado por una grave crisis de suministros y energética, la guerra de Ucrania y las tensiones geopolíticas globales; **2022** ha sido un **año**

**crucial** para el Grupo desde el punto de vista estratégico, operativo y financiero, en el que se ha consolidado la solidez financiera, **solventado las dificultades satisfactoriamente como demuestran los resultados obtenidos.**

Asimismo, fruto de la apuesta por la diversificación y a pesar de haber sido un año con menos negocio en el mercado nuclear español por la planificación de las recargas de combustible, **el Grupo ha incrementado su cifra de ventas en un 1% respecto al año anterior y un 30% respecto al período prepandemia**, hasta alcanzar los 84,7M€. Estas ventas alcanzadas suponen **un crecimiento del 57% en el último quinquenio y una mejora de las ventas 27% en los últimos 2 años.**

Mostramos gráficamente la evolución de las ventas consolidadas del Grupo en este periodo:

Evolución Cifra de Negocios (miles €)

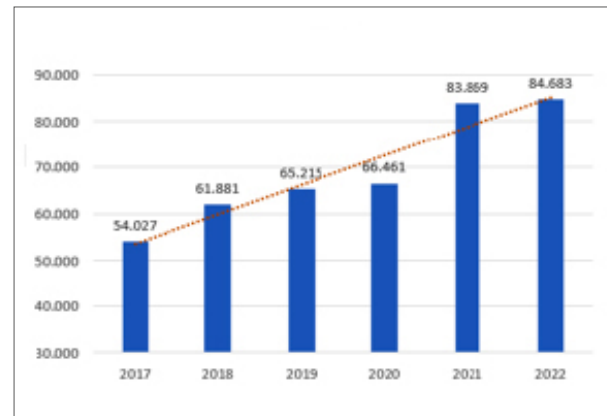

Este **crecimiento de más de 30 millones en las ventas consolidadas en los últimos 5 años se consigue gracias al fuerte compromiso del Grupo en prestar servicios y soluciones a todos los actores del sector energético.** Por ello, en los últimos años hemos reforzado nuestra presencia geográfica y nuestra oferta de servicios para dar respuesta a los retos derivados de la transición energética, apostando por energías bajas en carbono, imprescindibles en la transición energética global hacia una economía sostenible.

Con esta estrategia, nuestro crecimiento en el último quinquenio se ha concentrado en energías renovables (*eólico y fotovoltaico*), eficiencia energética e industria 4.0, así como en reforzar nuestra presencia en mercados como Francia y Estados Unidos.

De la evolución de las ventas destacamos:

- Nuestra actividad eólica de mantenimiento, reparación e inspección de palas, donde en ese periodo hemos incrementado las ventas en 15,3M€ (pasando de 8,6M€ en 2017 a 23,9M€ en este ejercicio), principalmente por el crecimiento conseguido en Estados Unidos donde el grupo tiene el firme objetivo de afianzar su presencia y posicionarse como empresa local de referencia del sector eólico.

En España, el grupo se consolida como empresa de referencia en el mercado español con el centro de mantenimiento de Palas de As Pontes.

Por último, en Francia, se ha iniciado el arranque de la filial eólica francesa contando ya con los primeros contratos de larga duración.

- En tratamiento de superficies hemos duplicado nuestras ventas desde el 2017 hasta alcanzar los 22,6M€ en 2022 (en 2017 fueron 11M€). Este crecimiento se sustenta en Francia, donde GDES lleva operando más de diez años, tras los que ha logrado consolidarse en el país, asumiendo los servicios de mantenimiento de superficies y revestimientos en el 20% del parque nuclear francés y siendo la empresa de referencia para revestimientos en el proyecto más importante de Fusión Nuclear a nivel mundial, ITER, con un volumen de negocio de más de 16,3M€ desde 2017.

Todo ello hace que GDES sea hoy una de las empresas líderes en revestimientos en el sector nuclear francés, reafirmando la confianza de nuestros principales clientes; Électricité de France (EDF), Fusion4Energy, Orano, SNCF, SNR, entre otros.

- Los servicios del área logística han crecido 4,2M€ en el periodo de análisis. Esta positiva evolución se debe a la presencia en un mayor número de clientes, a la consolidación del negocio internacional (Panamá y México) y a la variedad de servicios que prestamos, entre los que destacamos los nuevos servicios de economía circular que supondrán una de las principales líneas de desarrollo del Grupo en la estrategia de los próximos años.

En el ejercicio 2022 nuestras ventas por país y tipo de servicio han sido:

### Cifra de Negocio por Unidad de Negocio 2022

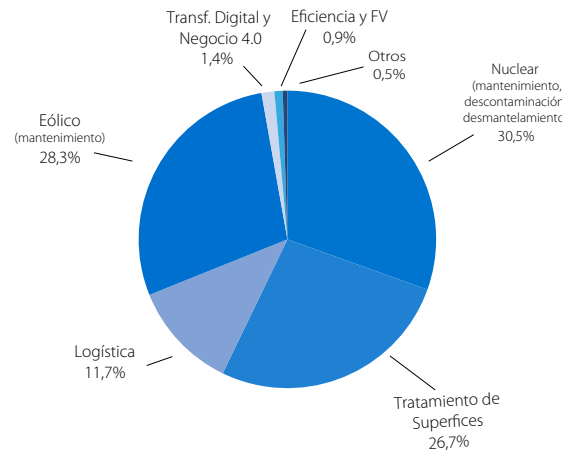

### Presencia Internacional 2022

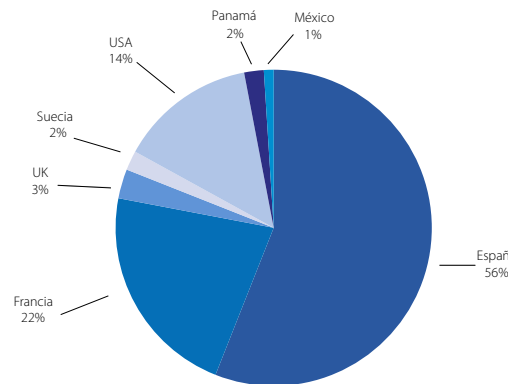

Nota: Datos de empresas que consolidan con el Grupo. No incluye otras participadas

Entre los **retos operativos del ejercicio 2022 que hemos superado satisfactoriamente** nos gustaría destacar, entre otros, los siguientes:

- Renovación de los principales contratos licitados en 2022, que reportarán al Grupo 54M€ a ejecutar en los próximos 3 – 5 años.

Entre las renovaciones conseguidas destacamos:

- **El contrato de mantenimiento, limpieza y descontaminación de las centrales nucleares de Almaraz y Trillo, donde llevamos prestando servicios de forma ininterrumpida desde su puesta en funcionamiento en 1983 y 1988 respectivamente.** Esta renovación reafirma la confianza y satisfacción del cliente en nuestro servicio, tanto para las actividades actuales de mantenimiento como para el acompañamiento futuro en las actividades de desmantelamiento.
- **Renovación de los contratos de protecciones térmicas en la central nuclear de Cofrentes, desde enero 2023 hasta diciembre 2026.**

En Cofrentes también hemos sido adjudicatarios de un nuevo contrato de protecciones térmicas, para la optimización de la ejecución de uno de sus proyectos derivados de la última Revisión Periódica de Seguridad (RPS) de la central. Para ello, GDES junto al departamento de diseño mecánico y diseño técnico de CNC, ha implementado con metodología BIM un modelo 3D sobre una nube de puntos del Edifi-

cio Auxiliar de la instalación con el fin de aumentar las combinaciones de aportación de refrigerante a vasija y piscinas de combustible en condiciones de accidente.

- Una propuesta de gran valor añadido, de la que destaca, entre otras ventajas la reducción a la exposición de dosis radiológicas del personal implicado.
- **Renovación anual de los servicios logísticos en la Compañía Española de Petróleos, S. A. U (Cepsa).** Con esta renovación, GDES continua como proveedor único de servicios logísticos para sus refinerías en España situadas en Tenerife, Palos de la Frontera (Huelva) y San Roque (Algeciras).
- **Renovación de los principales contratos de tratamiento de superficies en Francia; "Citernes" y "Plaque Coval".**

→ Especialmente significativo es la renovación del proyecto "Citernes", puesto que permitirá a GDES continuar implantándose en centrales nucleares de toda Francia.

Desde 2018 (y durante los próximos 5 años, prorrogable a 2 más) GDES France se encarga del mantenimiento integral de los tanques de almacenamiento de efluentes generados en la limpieza química de los generadores de vapor (NPGV) en las centrales nucleares propiedad de EDF.

→ GDES ha desarrollado una metodología propia de inspección y control numérico del revestimiento, con validación del cliente en tiempo real sobre los defectos detectados.

El valor añadido de GDES es la capacidad de realizar todas las fases del proyecto utilizando equipos mixtos franco-españoles con las competencias y habilidades necesarias. Un beneficio para el cliente que nos ha permitido renovar el contrato de este servicio, mostrando, una vez más, la confianza que tiene el cliente en nuestro Grupo.

- **Integración completa de nuestro nuevo servicio de eficiencia energética.** La propuesta de valor de esta unidad de negocio nos permite continuar avanzando en el desarrollo de servicios sostenibles e innovadores, potenciando la eficiencia energética mediante el análisis y tratamiento avanzado de datos.

GDES no pierde el foco en la digitalización, y desarrollará sinergias entre esta nueva división y la división de Industria 4.0 con el objeto de ofrecer soluciones digitales en eficiencia energética en coordinación con nuestro equipo de Innovación.

Este año, la actividad ha cumplido con los objetivos marcados en su plan de negocio y para 2023 se espera triplicar la cifra de ventas y alcanzar los 2,5 M€ con una rentabilidad positiva.

De las líneas estratégicas, destacamos los siguientes proyectos que nos permitirán perseverar en el propósito del Grupo, profundizando en la prestación de servicios a la industria y contribuyendo a la descarbonización, eficiencia energética y reducción de residuos.

Estas actuaciones son:

- A finales de 2022, **GD ENERGY SERVICES (GDES) adquirió el negocio hidroeléctrico e industrial del Grupo BATTAGLINO.** Fruto de esta adquisición y para potenciar nuestra actividad de Revestimientos y Tratamiento de Superficies en Francia, se creó de la sociedad GDES REVANTI BATTAGLINO SAS.

Con esta inversión GDES tiene como objetivo ampliar su negocio más consolidado en Francia, el de tratamiento de superficies, pinturas y revestimientos especiales, incorporando los recursos humanos necesarios para hacer frente a su ambicioso plan de desarrollo y potenciando su actuación en el sector hidroeléctrico, donde hasta ahora el Grupo tenía poca presencia.

Se espera que la nueva sociedad reporte unas ventas de aproximadamente 11M€ anuales.

- **Grupo Dominguis Energy Services (GDES) firma una alianza estratégica con la startup valenciana Kerionics con el objetivo de desarrollar tecnología de generación de hidrógeno en España.**

Kerionics, spin-off del Instituto de Tecnología Química de la Universidad Politécnica de Valencia y el Consejo Supe-

rior de Investigaciones Científicas (CSIC), se dedica al desarrollo de soluciones y productos adaptados a los retos industriales que plantea la economía de impacto cero (Hidrógeno Verde, Descarbonización, Almacenamiento de Energía, Generación Renovable y Electrificación).

Con esta alianza estratégica el Grupo GDES da un paso más en su apuesta por la sostenibilidad, la innovación abierta y el impulso de tecnologías Net Zero, esenciales para la transición energética sostenible. Un impulso a la generación, almacenamiento y uso de energía baja en emisiones de carbono a partir de renovables o nuclear que permitirá descarbonizar industrias intensivas en consumo energético como la industria química y petroquímica, siderúrgica y del transporte entre otras.

- **GDES Wind participa en un innovador proyecto con EnergyLOOP, para desarrollar economía circular aplicada a la industria eólica.**

EnergyLOOP situará a España a la vanguardia tecnológica en el ámbito de la economía circular y contribuirá al desarrollo de una cadena de valor innovadora, con una inversión cercana a los 10 millones de euros y la generación de en torno a 100 empleos.

EnergyLOOP, impulsada por Iberdrola y por FCC, construirá su innovadora planta de reciclaje de palas de aerogeneradores en España, en una iniciativa que pretende contribuir a la transición energética en nuestro país y liderar el reciclaje de componentes de instalaciones eó-

licas, uno de los mayores retos a medio y largo plazo del sector.

GDES Wind, en base a sus conocimientos sobre la composición, dimensiones, diseño y manipulación de palas de aerogenerador, proveerá a EnergyLOOP de asistencia técnica para que el proceso de desmantelamiento, corte, transporte, tratamiento y reciclaje sea lo más eficiente posible.

- GDES sigue apostando por su presencia en las principales ferias internacionales del sector. Dentro de la Sociedad Nuclear Española (SNE), presidida desde marzo de 2021 por Héctor Domínguez, CEO de GDES, nuestro Grupo ha tenido una participación especialmente activa dentro del programa de ponencias y sesiones técnicas, en el marco de la 47ª Reunión Anual de la SNE. Este organismo defendió en su reunión anual celebrada en octubre de 2022, el papel de la energía nuclear en el mix energético. En este sentido, añadió "Europa y el mundo apuestan firmemente por la generación eléctrica de origen nuclear como fuente de energía sostenible, independiente y competitiva".
- También destacamos el compromiso activo del Grupo con la innovación, área de la que cabe resaltar los siguientes proyectos y compromisos:
  - Comienzo del **proyecto Refrac**, cuyo objetivo es diseñar, desarrollar y validar un nuevo proceso automático de **clasificación y valorización de residuos refractarios** procedentes de acerías, **basado en**

**economía circular**, que permita por una parte su reciclado y por otra parte su reutilización en nuevas aplicaciones de alto valor (como componente de hormigones, relleno de firmes y carreteras o como componentes de fertilizantes para aplicaciones agrícolas), reduciendo al mínimo la cantidad de residuos generados y aprovechando al máximo los que no se pueda evitar generar.

Su finalización está prevista a finales de 2023 con la puesta en marcha de la nueva planta automática de clasificación y valorización de residuos refractarios.

- **Lanzamiento de GDES Blue Ventures, la nueva plataforma de innovación abierta de GDES.**

El objetivo de esta iniciativa es impulsar tecnologías Net Zero que contribuyan a un futuro energético sostenible apoyando la descarbonización, la eficiencia energética, la transformación digital y la economía circular, a través de la colaboración con otras empresas y/o emprendedores.

GDES Blue Ventures es el canal a través del cual se podrá conocer y entrar en contacto con emprendedores, start-ups, spin-offs, institutos universitarios y tecnológicos o incluso con empresas consolidadas que tengan proyectos, innovaciones, o ideas relacionadas con las tecnologías clave para la descarbonización del sector energético.

El desarrollo de la plataforma se ha realizado en 2022, y su lanzamiento está previsto en 2023.



- Desde 2021, GDES es patrón fundador y asume la vicepresidencia, de la Fundación LAB, nuevo proyecto impulsado por la Asociación Valenciana de Empresarios (AVE), con la misión de posicionar a la Comunitat Valenciana como un referente en emprendimiento, innovación, tecnología e investigación.

La Fundación se ha fijado objetivos como fomentar la creación y la atracción de startups tecnológicas, promover el apoyo a empresas de sectores no tecnológicos de la Comunitat para acelerar su transformación digital, contribuir a aumentar la inversión privada en innovación e I+D y ayudar a potenciar la investigación.

Entre las acciones programadas para alcanzar esos objetivos, destaca la celebración de sesiones divulgativas en torno al emprendimiento, la innovación abierta, la tecnología o la transformación digital de empresas tradicionales.

Con el objetivo de reorientar los recursos del Grupo hacia el nuevo propósito definido, con el foco en las 4 líneas de acción futuras: descarbonización, eficiencia energética, industria 4.0 y economía circular; en el ejercicio 2022 se formalizó la desinversión en posiciones minoritarias en sectores no estratégicos y donde el Grupo aportaba menor valor añadido, con el firme propósito de destinar esos recursos a las líneas de actuación mencionadas anteriormente.

### Magnitudes financieras:

Las principales magnitudes financieras del Grupo en 2022 han sido las siguientes:

Miles €	2022	2021	Var
Prestación de servicios	84.683	83.869	1,0%
Resultado antes de impuestos	4.320	4.406	-2,0%

Pese al crecimiento en diversificación, la rentabilidad de nuestros negocios core se ha visto afectada respecto al año anterior por los siguientes motivos:

- **Estacionalidad propia de nuestro negocio nuclear** acorde al calendario de paradas de los reactores en España. En 2022, las paradas programadas de los reactores para operaciones de recarga en las centrales donde opera el Grupo, han sido 3 (frente a 4 del año anterior).
- **El negocio en Francia ha incurrido en importantes gastos de desarrollo de negocio para optar a proyectos que se materializarán a partir de 2024.**

Como prueba de esta importante actividad en el desarrollo de negocio, durante el año 2022 en Francia se han presentado ofertas por valor de 143M€, de las cuales se han ganado proyectos por valor de 49M€ a ejecutar en los próximos años, quedando aun por resolver proyectos por valor de 20M€.

El volumen de ofertas a las que nos hemos presentado en 2022 es casi un 300% mayor en volumen que en 2021, año en que se presentaron ofertas por valor de 36,5 M€.

A nivel del Grupo, durante el año 2022 se han presentado ofertas por valor de 236M€, de las cuales se han ganado proyectos por valor de 122M€ a ejecutar en los próximos años, quedando aun por resolver proyectos por valor de 36M€.

En 2022, Francia ha supuesto el 52,8% del negocio lanzado en el grupo frente al 41,5 % del volumen generado en España.

- A lo largo del año hemos incurrido en **gastos significativos de más de 500k€ de carácter excepcional para acometer operaciones corporativas** de inversión y desinversión detalladas anteriormente.
- **Durante el 2022 se ha repercutido un importante incremento de costes tanto de personal (en algunos convenios con carácter retroactivo) como de materiales; consecuencia de la elevada inflación.**

A lo largo del ejercicio no ha sido siempre posible repercutir a ventas esta subida de costes que sí esperamos trasladar en parte a partir de 2023.

El resultado financiero positivo por deterioro y enajenaciones de instrumentos financieros (cerca de 3,5M€ netos de impacto en 2022) recoge el beneficio de la desinversión financiera mencionada anteriormente, así como otras depreciaciones de inversiones.

## Sostenibilidad y ESG

Por último, destacamos **el impulso que hemos dado a la sostenibilidad en los últimos años**. Los aspectos medioambientales, la seguridad laboral, la integración social y la ética corporativa han jugado un papel fundamental en la cultura del Grupo, siendo conscientes de la responsabilidad que tenemos frente a los diversos grupos de interés que forman parte de nuestra comunidad.

En esta dirección se inscriben las últimas iniciativas llevadas a cabo por nuestro Grupo, entre las que destacamos:

- **GDES se une al Club de Empresas Responsables y Sostenibles de la Comunidad Valenciana:**

El CE/R+S - Club de Empresas Responsables y Sostenibles de la Comunidad Valenciana, es una asociación sin ánimo de lucro que tiene como misión primordial dar a conocer, impulsar y promover el desarrollo empresarial sostenible, responsable y ético, fomentando la integración de criterios medioambientales, sociales y de buen gobierno corporativo en las políticas empresariales y estratégicas de las empresas miembro, mediante el diálogo con los diferentes grupos sociales y contribuyendo al desarrollo sostenible.

- GDES forma parte de la **Red Española del Pacto Mundial de Naciones Unidas desde hace más de 10 años**.

Una iniciativa internacional que promueve la puesta en práctica de diferentes principios universalmente aceptados para realizar acciones de responsabilidad social empresarial (RSE).

**En GDES hemos decidido aumentar el peso de nuestra colaboración ampliando este compromiso a nivel de Grupo**, incluyendo a todas nuestras empresas y **pasando de una participación como Firmante a convertirnos en Socios** de esta estrategia global por la sostenibilidad.

Como empresa global, somos muy conscientes de la influencia de nuestra actividad en el entorno y los diferentes impactos que genera sobre nuestros clientes y trabajadores, así como sobre la comunidad y el medio ambiente en el que desarrollamos nuestros servicios.

- **GDES participa en la publicación especial sobre calentamiento global y sostenibilidad de AEC:**

GDES aportó la visión de nuestro Grupo sobre cómo integrar los criterios de sostenibilidad ambiental y lucha contra el calentamiento global de forma real en la estrategia de las empresas.

- **Planta fotovoltaica para autoconsumo:**

GDES Efficiency instaló 99 kWp en formato de autoconsumo fotovoltaico con compensación de excedentes en la sede principal de Grupo Dominguis Energy Services para la producción de 181.844 kWh/anuales. GDES reafirma así su compromiso con la generación de energía libre de emisiones de carbono, permitiendo una reducción de 45 toneladas de CO2 emitidas a la atmósfera, lo que equivale a la plantación de 1.657 árboles o al consumo eléctrico anual de 52 hogares.

## Perspectivas 2023

Entre los **principales retos del próximo año**, destacamos los siguientes:

- **Francia:**

- Integración y consolidación de GDES Revanti Battaglino.
- Crecimiento del negocio eólico, con la creación de equipo local para consolidar la relación comercial ya establecida con Électricité de France (EDF) y otros clientes locales.
- Consolidación de servicios nucleares para soporte a operación y mantenimiento del parque nuclear francés. Principalmente en servicios de protecciones térmicas y gestión de residuos.

- **España:**

- Diversificación del negocio eólico, incorporando tecnología de última generación para inspección de palas.
- Desarrollo de un centro de mantenimiento de palas en la zona sureste de la península.
- Crecimiento de GDES Efficiency, con firme apuesta por contratos tipo PPA (Power Purchase Agreement) que aportan rentabilidad a largo plazo y estabilidad financiera.
- Incorporación de servicios de alto valor añadido en nuestro negocio nuclear, orientados a mantenimien-

to de componentes críticos y desmantelamiento de grandes componentes.

- Posicionarnos en los principales proyectos de desmantelamiento de la central nuclear de Garoña que empezaran a salir a licitación a partir de 2023.
  - Evolución de nuestro negocio logístico a servicios de economía circular.
  - Potenciación de la actividad comercial de nuestro negocio digital e industria 4.0.
- **Resto de Europa:**
    - Posicionamiento en proyectos de desmantelamiento en norte de Europa (Suecia, Alemania) y arco mediterráneo (Italia).
  - **USA:**
    - Diversificación de clientes, incorporación de tecnología para inspecciones y desarrollo de alianzas estratégicas para potenciar crecimiento.

## Conclusiones

Cerramos 2022 cumpliendo nuestros objetivos estratégicos de crecimiento y diversificación, con un balance sólido y una posición financiera que nos aporta la máxima solvencia para hacer frente al 2023, un año aun de transición en línea con el nuevo propósito de GDES hacia un futuro más eficiente, menos contaminante y más sostenible.

Para ello definimos una estrategia basada en la ingeniería y la prestación de servicios innovadores con el fin de contribuir de forma real a la descarbonización, eficiencia energética, digitalización y la economía circular. Todo ello, de la mano del equipo de GDES Innovation, mediante el lanzamiento del Portal de Innovación Abierta (BlueVentures), con una mayor aportación de tecnología digital y analítica avanzada de datos en todos los negocios del Grupo, impulsada por xabet.

Una estrategia que irá acompañada de una inversión de hasta 10 millones € para crecimiento internacional y desarrollo de nuevos negocios, y una inversión en I+D+i de hasta 4,3 millones € para los próximos años, lo que equivale al 1'6% de nuestras ventas, por encima de la inversión empresarial media europea (1,46%) y el doble que la inversión media de nuestro país (0,7%).

Valor generado y distribuido (M€)

	2022	2021
<b>Valor económico directo generado (M€)</b>	<b>88.393</b>	<b>84.758</b>
Importe neto de la cifra de negocio	84.720	84.037
Otros ingresos de explotación	151	231
Ingresos financieros	2	1
Resultados por enajenación de inmovilizado	3.496	191
Participación en beneficios sociedades	24	298
<b>Valor económico distribuido (M€)</b>	<b>84.319</b>	<b>81.363</b>
<b>Valor económico retenido (M€)</b>	<b>4.074</b>	<b>3.395</b>

Distribución entre los grupos de interés del Valor Generado (2022)

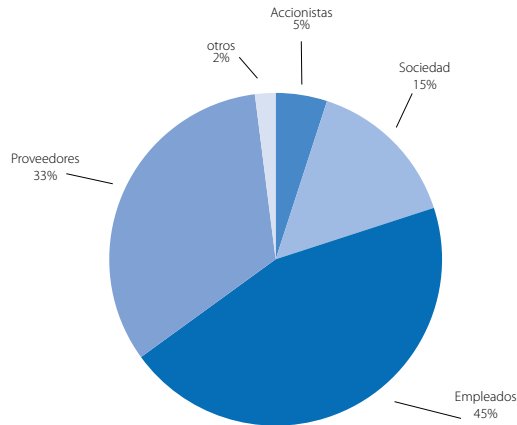

Empleados: Salarios, Costes Sociales y Formación; Proveedores: Compra de bienes y servicios; Accionistas: Creación de Valor para la empresa; Sociedad: Impuestos, Inversión social, Medioambiental, Otros: amortizaciones y gastos financieros.

Beneficios después de impuestos e impuestos pagados por país (€)

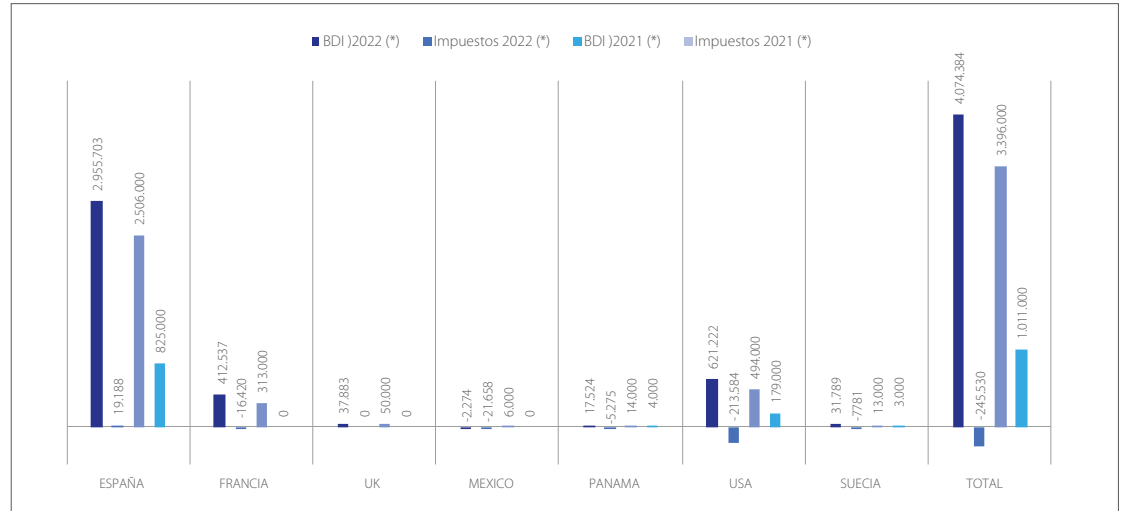

Subvenciones y bonificaciones recibidas (€)

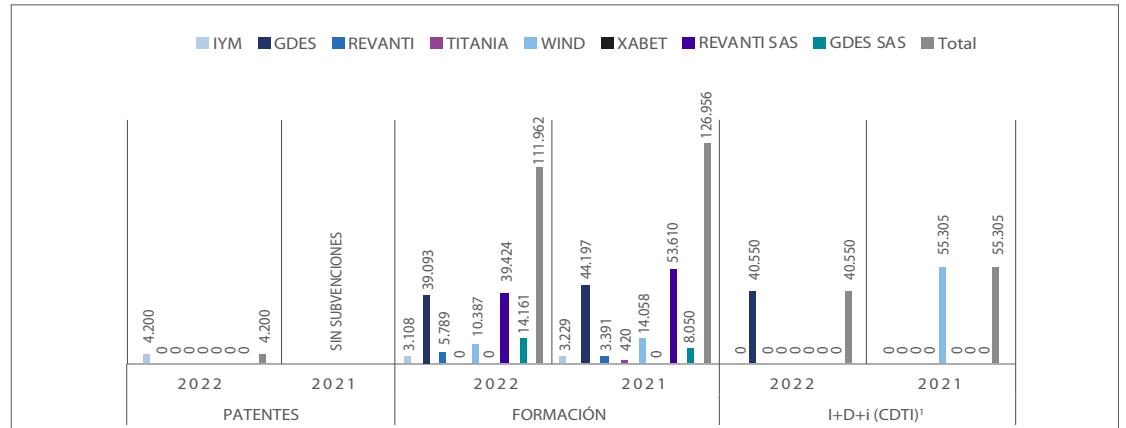

Nota 1 : Importe total aprobado consignado en el año de adjudicación, pendiente de justificación a la finalización del proyecto.

## Fiscalidad

La estrategia fiscal es aprobada por el Consejo de Administración y se adapta a la legislación de cada país donde se opera, siendo supervisada por nuestra estructura de Compliance.

## Calidad y Certificaciones

Dentro de su compromiso con la Excelencia en la Gestión GDES une esfuerzos para desarrollar sus actividades de acuerdo con un Sistema Integrado de Gestión, desarrollado de forma general según las directrices e la Normas ISO 9001, ISO 14001 e ISO 45011, así como las normas sectoriales que sean de aplicación.

Para el Grupo es fundamental la relación con el cliente a todos los niveles y asegurar su máxima satisfacción en todos los aspectos del servicio. Para ello desarrolla sus actividades conforme a un Sistema integrado de Gestión, mediante el cual se pretenden aprovechar las ventajas que aporta a la organización:

- Obtener internamente información objetiva y fiable de los procesos de la Organización.
- Detectar los puntos fuertes y las áreas de mejora, asegurando una eficaz, eficiente y segura Operación y Control de los Procesos.
- Orientar la empresa de cara al cliente y conseguir su fidelización.
- Potenciar la comunicación, participación, formación e información a todos los niveles.

	ISO 9001	ISO 14001	ISO 45001	MASE	CEFRI	UNE73401	NT 85114
GD Energy Services, SAU	❄️	❄️	❄️		❄️	❄️	
Revestimientos Anticorrosivos Industriales, SLU	❄️	❄️	❄️		❄️	❄️	
GD Energy Services S.A.S.	❄️	❄️	❄️		❄️		❄️
GDES Revanti S.A.S.	❄️	❄️	❄️	❄️	❄️		❄️
GDES Revanti Battaglino SAS				❄️			
GD Energy Services Ltd	❄️	❄️	❄️				
GDES WIND, S.L	❄️	❄️	❄️				
GDES Nuclear S.A. de C.V.	❄️						
Lainsa Corporate	❄️						

Durante 2022 se ha seguido con el Plan de Implantación y triple certificación del sistema Integrado de Gestión, alcanzándose los siguientes niveles:

- 80 % de la cifra de negocio certificada según la Norma de Calidad ISO 9001
- 77 % de la cifra de negocio certificado según la Norma Ambiental ISO 14001
- 77 % de la cifra de negocio certificado según la Norma de Seguridad y Salud ISO 45001

Adicionalmente:

- Las empresas GDES Revanti SAS (Francia) y GDES Revanti Battaglino SAS (Francia) se encuentran certificadas según el referencial común francés MASE-UIC de Seguridad, Salud y Medio Ambiente.
- Las empresas GD Energy Services SAU (España) y Revanti SLU (España) se encuentran homologadas según la Norma UNE 73401 de Garantía de Calidad para el Sector Nuclear Español.
- Las empresas GD Energy Services SAS (Francia) y GDES Revanti SAS (Francia), están homologadas según la

Norma NT 85/114 de Garantía de Calidad para el Sector Nuclear Francés y en proceso de certificación según la Norma ISO 19443

- La empresa GD Energy Services SAS (Francia) esta cualificada de acuerdo a las especificaciones CAEAR para prestar servicios en el CEA francés.
- Las empresas GD Energy Services SAU (España), Revanti SLU (España), GD Energy Services SAU (Francia) y GDES Revanti SAS (Francia) están certificadas de acuerdo a la especificación francesa CEFRI de Radioprotección SPE-E-0400.

En 2022 no ha habido cambio relevantes que afecten al Sistema de Gestión.

### Lucha Contra la Corrupción y Cumplimiento Socio-económico

Durante 2022, el Grupo ha mantenido su compromiso en la lucha contra todas las formas de corrupción mediante tres ejes:

- Cumplimiento estricto de nuestro "Código Ético" supervisado por un Comité de Seguimiento para velar por su implantación efectiva. En 2022 se ha puesto en marcha la difusión de este código ético a nuestros proveedores clave, mediante la entrega del mismo y la inclusión del compromiso de su cumplimiento en el documento de requisitos QHSE que firman dichos suministradores para poder ser autorizados por nuestra organización.
- Mantenimiento de la política de compras, que realiza especial hincapié en este aspecto, asegurando en función de la naturaleza de la contratación, un número de

al menos tres ofertas para cada uno de los servicios o suministros. La política de compras, así como el Código Ético de la sociedad establece la prohibición de remitir regalos a proveedores y/o clientes.

- Desarrollo del Plan de Prevención de Delitos Penales (PPD), que ha permitido evaluar el conjunto de nuestras empresas y operaciones respecto a riesgos relacionados con la corrupción. Para ello se ha designado un Agente de Compliance externo de la empresa Ecija Legal, para asegurar la independencia de todo el proceso de supervisión.

Durante los ejercicios de 2021 y 2022:

- No se han identificado ningún caso de corrupción. Ni incumplimientos de leyes o normativas en los ámbitos social y/o económico.
- No se han ejercitado acciones judiciales por competencia desleal, prácticas de trust y monopolio en ninguna sociedad del Grupo. Del mismo modo, no hay constancia de que se haya ejercido ninguna acción legal por cuestiones diferentes.
- No se han recibido reclamaciones de ningún trabajador, accionista, acreedor, y/o proveedor, en el año relacionadas con las prácticas laborales adoptadas en el Grupo.
- Ninguna sociedad del Grupo ha sido sancionada por las Autoridades Laborales por incumplimientos de la normativa aplicable.

### Compromiso con la seguridad, integridad y sostenibilidad de las instalaciones del cliente

Durante 2022 GDES ha seguido aportando soluciones innovadoras para incrementar la seguridad y sostenibilidad de las instalaciones de nuestros clientes:

- Crecimiento del Área de Servicios de Protecciones Térmicas. Esta nueva área de servicios GDES establecida en 2019 con la introducción de nuevos productos homologados, tanto de Protecciones Pasivas como de Aislamientos Térmicos, ha seguido creciendo en 2022 con diversos proyectos en Centrales Nucleares españolas, tanto de diseño como de instalación, contribuyendo así a la mejora en la seguridad industrial contraincendios de las instalaciones de nuestros clientes.
- Nuestra área de innovación ha continuado trabajando en desarrollos relacionados con la mejora de seguridad para nuestros clientes como el proyecto SIRO de inspección robotizada del interior de los alternadores de generadores eléctricos, que proporciona mejoras de seguridad y ergonomía en esta operación y el proyecto PYROS de detección automatizada de puntos calientes y conatos de incendio, que proporciona seguridad adicional en protección contra incendios a nuestros clientes.
- Puesta en marcha de la planta de transferencia de residuos para el servicio de recuperación metálica en Acerinox. Este nuevo servicio se ha diseñado bajo el concepto de economía circular, cuyo objetivo es que el valor de los productos, los materiales y los recursos se mantenga en la economía durante el mayor tiempo

posible y que se reduzca al mínimo la generación de residuos. Como propuesta de valor, además de mejorar el proceso productivo de recuperación de metales del residuo de ladrillo refractario que se produce después de la fundición de la chatarra, GDES implementa la economía circular como concepto, utilizando los áridos y ladrillos, que anteriormente se gestionaban como residuo, como materia prima en otras industrias (fabricación de prefabricados de hormigón en seco, construcción de carreteras...) de tal forma que se reduce la cantidad de residuos totales generados.

Desde 2012 GDES lleva desarrollando su programa de Cultura para la Seguridad y Reducción del Error (RedEr) en diversas centrales nucleares españolas, siendo el primer contratista del sector en España que apostó por tener un programa propio. Durante 2022 el programa RedEr continuó su proceso de expansión con el objetivo de estar implantado en todos los centros de trabajo de GDES.

Con esta iniciativa GDES pretende eliminar los riesgos asociados a nuestro trabajo, garantizar la excelencia en el servicio prestado y lograr la siniestralidad laboral a cero en todas nuestras actuaciones.

Dentro de las iniciativas que llevan a cabo se incluyen; campañas de comunicación y formación, mensajes diarios de seguridad, sesiones de reflexión para la preparación de trabajos denominadas "Las 5 preguntas" y observaciones-coaching en campo por parte de mandos, técnicos y directivos.

Los objetivos de este proyecto son:

- Fomentar aún más entre el personal la Cultura de Seguridad.
- Incrementar la presencia en obra de nuestro personal supervisor a todos los niveles.
- Establecer unas herramientas de trabajo que permitan minimizar la posibilidad de errores en nuestro trabajo.
- Asegurar la comunicación de las incidencias que afectan a nuestro trabajo y aplicar soluciones para que no se repitan.

Este tipo de programas es muy valorado por nuestros clientes, que desean que nos alineemos con sus propios programas de cultura de seguridad y con las estrategias de los reguladores como el CSN.

Durante 2022 se ha continuado con la expansión progresiva la filosofía SAFETY II en nuestros equipos de trabajo. Un nuevo enfoque de la seguridad, positiva y colaborativa, centrada en lo que se hace bien y aquello que logra mantener la siniestralidad laboral a cero. SAFETY II supone una metodología de trabajo complementaria al programa RedER que pone el foco en las buenas prácticas a 3 niveles: Seguridad Industrial, Prevención de Riesgos Laborales y Factor Humano. Estas buenas prácticas son consensuadas por el propio equipo de trabajo que establece un compromiso con su mantenimiento y el seguimiento de su cumplimiento, durante todo el proyecto, por parte de cada uno de sus miembros.

La implantación de esta metodología supone un cambio de paradigma en el que no solo se habla del "error humano" sino también del "acierto humano". El objetivo es la puesta en valor de los comportamientos positivos del día a día que demuestran actitudes seguras y enfatizan una aproximación positiva sobre el abordaje de la Seguridad. Durante 2022 se ha efectuado el primer seguimiento de esta iniciativa en la central Nuclear de Vandellós II y los centros de trabajo de nuestro cliente CEPSA en el campo de Gibraltar, y se ha finalizado su implantación en las CN de Asco y en el centro de trabajo de nuestro cliente CEPSA en Huelva

En 2022 no se han identificado casos de incumplimiento asociados a nuestros servicios que pudieran afectar a la seguridad en las instalaciones de nuestros clientes, ni impactar negativamente en la seguridad y salud del personal trabajador o visitante de esas instalaciones.

### Privacidad y protección de datos

Durante 2022 se ha finalizado la adaptación de nuestro Sistema de Gestión de Datos al nuevo Reglamento de General de Protección de Datos (RGPD) europeo. Entre otras acciones se han efectuado:

- La revisión y mejora del "Registro de Actividades de Tratamiento" para todas las empresas del Grupo.
- Puesta al día de los textos legales con proveedores y clientes

- Puesta al día de elementos asociados a páginas WEB (cookies, recogida de información).
- Sesiones de formación impartidas por nuestro Data Protección Officer (DPO) específicas para los responsables de Seguridad de Datos de la organización.
- Análisis de normativa extracomunitaria de aplicación (USA, Panamá, México).

En 2022 no se identificó brecha de seguridad en relación con protección de datos.

### Cadena de Suministro

Las empresas de nuestro Grupo son empresas de servicios, que basan sus actividades en la mano de obra de los colaboradores y en la aplicación de tecnología para la prestación de estos servicios, no existiendo procesos de fabricación o incorporación de materias primas.

Así mismo, la mayor parte de nuestra cifra de negocio se realiza con contratos en las propias instalaciones del cliente o utilizando materias primas suministradas por el propio cliente.

Nuestros proveedores más relevantes son empresas de servicios puras, y el suministro se encuentra atomizado entre gran cantidad de pequeños proveedores locales.

Dentro del cuestionario de homologación inicial de nuestros proveedores se incluyen la evaluación de su enfoque respecto a los aspectos relacionados con sostenibilidad y responsabilidad social.



## HITOS



- **GD ENERGY SERVICES ADQUIERE EL NEGOCIO HIDROELÉCTRICO E INDUSTRIAL DE GRUPO BATTAGLINO**

**GD ENERGY SERVICES (GDES)** y el **Grupo BATTAGLINO** unen fuerzas para potenciar su actividad de Revestimientos y Tratamiento de Superficies en Francia creando **GDES REVANTI BATTAGLINO SAS**. Con esta inversión **GDES** tiene como objetivo ampliar su negocio más consolidado en Francia, el de tratamiento de superficies, pinturas y revestimientos especiales, incorporando los recursos humanos necesarios para hacer frente a su ambicioso plan de desarrollo.



- **90 ANIVERSARIO GRUPO DOMINGUIS ENERGY SERVICES**

Grupo Dominguis Energy Services (GDES), grupo empresarial internacional de origen valenciano presidido por José Dominguis Renard y dirigido como CEO por Héctor Dominguis Pérez, celebró **90 años de historia en la prestación de servicios para la industria, especialmente para el sector energético.**

El 28 de octubre de 2022 representantes de todas las empresas que conforman y han conformado Grupo Dominguis Energy Services y los centros de trabajo en los que actualmente estamos presentes, celebraron una comida homenaje por nuestros 90 años. "El aniversario de todos nosotros" tal y como lo ha definido nuestro Presidente José Dominguis Renard.



- **CÁMARA DE COMERCIO DE VALENCIA IMPLANTA UNA INSTALACIÓN FOTOVOLTAICA DE AUTOCONSUMO CON GDES EFFICIENCY**

GDES Efficiency ha implementado este proyecto de Cámara de Comercio Valencia basado en el **autoconsumo** mediante la energía fotovoltaica dentro de la apuesta de ambas firmas por la sostenibilidad y el fomento de la **eficiencia energética.**

La instalación compuesta por **330 módulos** ha sido ejecutada tanto en la Escuela de Negocios que tiene la corporación, como en los edificios adyacentes que ponen a disposición de otras empresas. Con esta inversión no solo mejoran sus consumos energéticos y rebajan el impacto de su huella de carbono, sino que ofrecen la posibilidad de tener una factura óptima y más sostenible económica y medioambientalmente.



#### • 47 REUNIÓN ANUAL DE LA SOCIEDAD NUCLEAR ESPAÑOLA

GDES ha participado un año más en la Reunión Anual de la Sociedad Nuclear Española

La ciudad de Cartagena ha acogido la **47 Reunión Anual de la SNE (Sociedad Nuclear Española)**. Un punto de encuentro referente para todos los actores del sector nuclear nacional y en el que más de 600 profesionales presentaron más de 300 ponencias dentro de un completo y apretado programa técnico en el que se habló de ingeniería e innovación, seguridad nuclear y licenciamiento, mantenimiento, operación, gestión de residuos, desmantelamiento, protección radiológica, diseño y comportamiento de estructuras, combustible, medicina nuclear, termohidráulica y neutrónica, formación o comunicación, entre otros muchos temas.



#### • LA UTPR DE GDES CONSIGUE LA CERTIFICACIÓN FRANCESA COMO OCR

La Unidad Técnica de Protección Radiológica (UTPR) de GDES ha obtenido la **certificación CEFRI n°034 OCR** exigida en Francia para poder actuar como entidad acreditada y competente en servicios de Protección Radiológica.

GDES, como **primera empresa española en conseguir esta certificación**, amplía el alcance de los servicios de UTPR para poder acompañar a sus clientes españoles en sus proyectos e intervenciones en Francia ayudándoles a cumplir los elevados requisitos exigidos por la reglamentación francesa en materia de Protección Radiológica.



#### • NUEVO CONTRATO EN EL PALAU DE LES ARTS REINA SOFÍA DE VALENCIA (CIUTAT DE LES ARTS Y LES CIÈNCIES)

En 2022 GDES trabajó en el **saneamiento y pintura** de la cara interior de las icónicas 'cáscaras' del edificio Palau de Les Arts.

Se trata de la segunda intervención que realiza GDES en este emblemático edificio. En 2016 GDES fue la responsable de las obras de **aplicación de revestimiento anticorrosivo y saneado** de la pluma del Palau de les Arts.



- **NUEVOS SERVICIOS DE METALIZACIÓN EN FRANCIA**  
**GDES Revanti France** amplía el mercado de su servicio de metalización con dos nuevos contratos en las centrales nucleares de **Golfech** y **Chooz**. **En 2018 GDES fue la primera empresa que logró ejecutar una intervención de metalización de este tipo en la industria nuclear francesa.** Su desarrollo requirió por parte de GDES una fase previa de estudios y ensayos, así como la creación de una maqueta y validación del sistema utilizado. Desde nuestra primera intervención en la Central Nuclear de Civaux, el mercado de nuestros servicios de metalización crece cada año y ya son 15 las intervenciones contratadas en diferentes centrales propiedad de EDF.



- **POR PRIMERA VEZ GDES PARTICIPA EN EL DESMANTELAMIENTO DE UN REACTOR NUCLEAR DE 600 MW EN SUECIA**  
 El grupo empresarial valenciano **GDES**, fue adjudicatario de un contrato de apoyo al desmantelamiento de las centrales nucleares de **Barsebäck** y **Oskarshamn** en Suecia otorgado por **Uniper Anlagenservice GmbH**, y ha completado con éxito los complejos trabajos de segmentación de la tapa del Dry Well “pozo seco”, así como de la cabeza de la vasija del reactor y post segmentación de la vasija, en la central nuclear de Barsebäck-1 de Suecia, la primera de cuatro RPVs que serán desmanteladas.



- **EXCELENTE VALORACIÓN DE NUESTRO CLIENTE EN CN ALMARAZ**  
 De acuerdo con el Sistema de Calidad establecido en C.N. Almaraz, se han valorado los servicios más relevantes prestados por las empresas externas durante la recarga R128 en cuanto a Protección Radiológica, Mantenimiento Mecánico y Eléctrico, Prevención de Riesgos, Química y Radioquímica, Oficina de Admisión, Gestión de Emergencias y PCI, Contratación y Garantía y Gestión de Calidad. En este análisis la evaluación de **GDES Revanti** y **GD Energy Services S.A.U.** ha sido excelente.

## 5

# La gestión del talento

## Políticas

La política de recursos humanos del Grupo, en línea con la misión, visión y valores se asienta en la apuesta por el talento, a través del desarrollo de las siguientes áreas:

- Comunicación
- Desarrollo
- Formación
- Reclutamiento y Selección

Así mismo nuestra Política Integrada de Gestión incluye el siguiente compromiso respecto al área de personas:

- Informar, formar y motivar al personal para conseguir la mejora continua de los procesos y su orientación a la satisfacción de los clientes y del propio personal.
- Eliminar la siniestralidad laboral, protegiendo la salud e integridad del personal, mediante la identificación, evaluación y control de los riesgos asociados a cada proceso. Este compromiso incluye la lucha contra las adicciones en el lugar de trabajo y el objetivo de mantener la exposición a RI tan baja como sea posible.

## INDICADORES CLAVE

4,02%

tasa de  
absentismo

92,3%

contratos  
permanentes

11,8%

índice de rotación

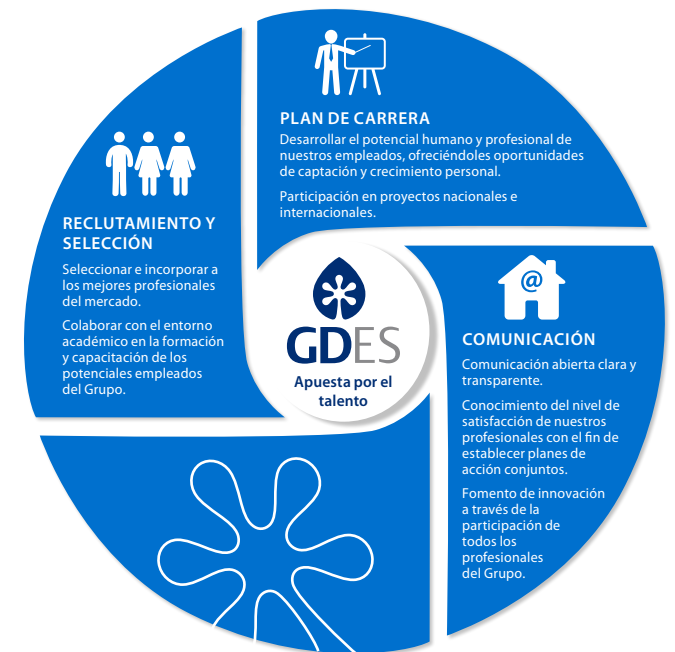

### Distribución de la plantilla

La plantilla de las empresas que forman parte de esta memoria está formada por un equipo de más de 900 profesionales. A continuación, se detallan los principales indicadores (en aquellos casos en que ha resultado posible esta información se desglosa por género):

### Plantilla por áreas geográficas

La plantilla está distribuida por áreas geográficas, siendo España, durante este año, la zona geográfica que engloba prácticamente al 75% de la plantilla del Grupo, mientras que en 2021, englobaba el 74%.

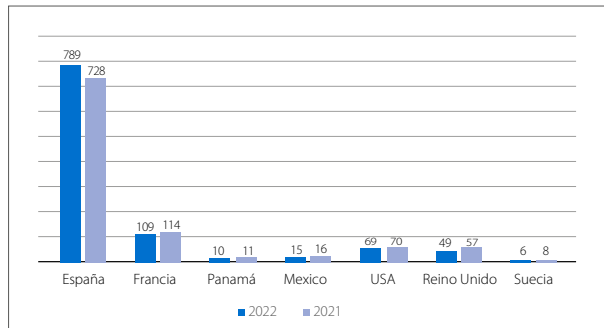

### Plantilla según las categorías profesionales

Teniendo en cuenta que la actividad principal del Grupo es la oferta de servicios a los distintos clientes, podemos observar que la composición de su plantilla está focalizada principalmente en operarios altamente cualificados, los cuales representan un 76% de la plantilla del Grupo. Respecto al género, podemos observar que el porcentaje

de hombres es mayor en la categoría Operarios y Titulados Superiores, pero que en la categoría de Administración el número de mujeres es mayor.

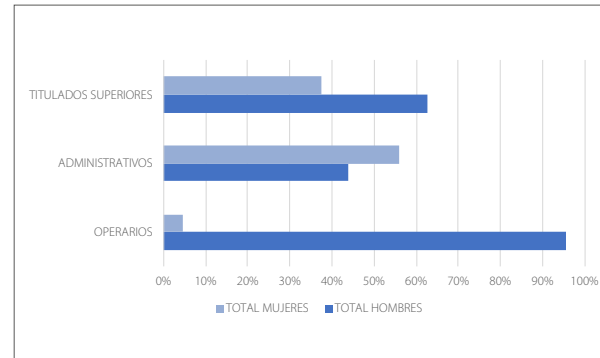

### Distribución por género

Tanto en 2022 como en el ejercicio anterior, el porcentaje de hombres en el Grupo es del 85%, con un número mucho mayor de hombres en posiciones de menor responsabilidad.

Para comprender la existencia de esta desigualdad en la composición de nuestra plantilla, han de tenerse en cuenta diversos factores, entre ellos el carácter industrial de la Compañía y el tipo de servicios que el Grupo ofrece al cliente, en el área nuclear, eólica y de instalaciones eléctricas, donde la diversidad de género se ve afectada por factores culturales y sociodemográficos históricos (por ejemplo, menor número de mujeres que accedían históricamente a estudios de formación profesional de grado medio o superior, o equivalente, de especialización técnica, etc.), lo que se traduce en una mayor antigüedad media de los hombres frente a las mujeres.

Asimismo, el 30% del porcentaje de mujeres se centra en personal directivo o técnico que supervisa y da soporte a la ejecución de los servicios (titulados superiores). Por otro lado, el 46% de las mujeres se encuentran en la parte de administración apoyando en labores de gestión.

Dada la casuística de los servicios del Grupo esta distribución se mantiene estable en los diferentes países en los que el Grupo opera.

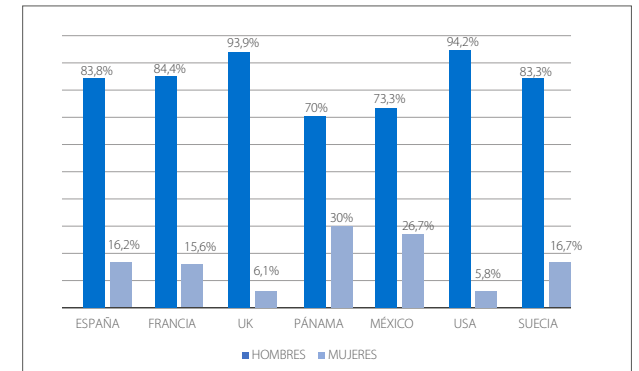

### Pirámide de edad (datos absolutos)

En los siguientes datos se muestra la distribución de la edad media por países, y su comparación con 2021.

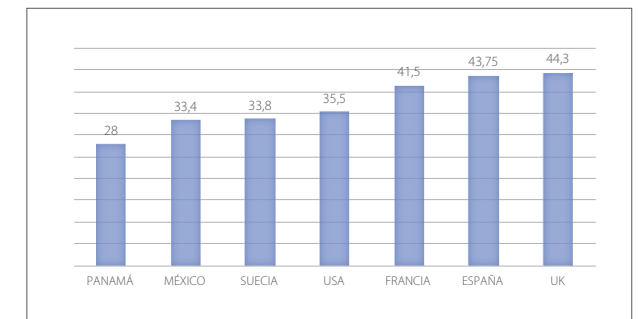

País	Edad media	
	2022	2021
España	43,7	41,7
Francia	41,5	41,0
UK	44,3	44,7
México	33,4	33,2
Panamá	28,0	28,7
USA	35,5	35,2
Suecia	33,8	-
<b>MEDIA</b>	<b>42,6</b>	<b>37</b>

### Plantilla por tipología de contrato

Uno de los intereses por parte del Grupo es contribuir a la sociedad a través de la estabilidad en el empleo, por ello, el Grupo cuenta con más del 92% de la plantilla con contrato laboral de carácter permanente, en comparación con el 63% de 2021.

En la siguiente tabla se muestra la distribución entre los distintos países:

	Contratación permanente		Contratación temporal	
	2022	2021	2022	2021
España	98%	59%	2%	41%
Francia	98%	98%	2%	2%
UK	99%	100%	1%	0%
Panamá	65%	100%	35%	0%
México	98%	100%	2%	0%
USA	11%	7%	89%	93%
Suecia	0%	-	100%	-

El gráfico siguiente presenta los datos de 2022 de contratación permanente en cada país segmentados por género:

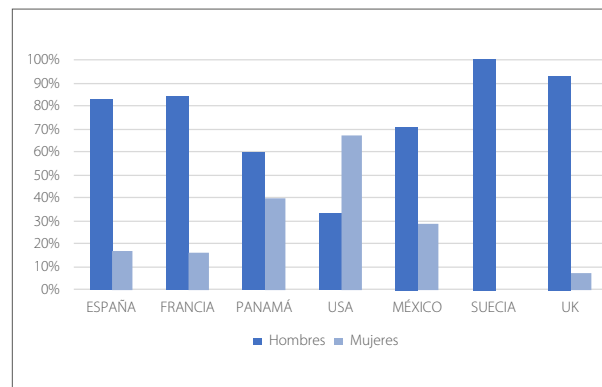

La contratación temporal es una modalidad contractual que facilita la posibilidad de adaptar la plantilla al desarrollo de proyectos específicos para el cliente, cuyo núcleo es preciso en la actividad del Grupo, por lo que, en ocasiones, es esencial recurrir a la misma.

En aquellos casos en los que es necesario colaborar con proveedores externos, habitualmente se trabaja con empresas consolidadas en el mercado con el fin de asegurar una mayor calidad del servicio recibido, siendo irrelevante la escasa colaboración con trabajadores autónomos.

### Tasa de absentismo

Este año la tasa de absentismo del Grupo se sitúa en un 4,02%, mientras que en 2021 se situó por debajo del 4.37%.

En el siguiente gráfico se muestra la distribución de absentismo por países:

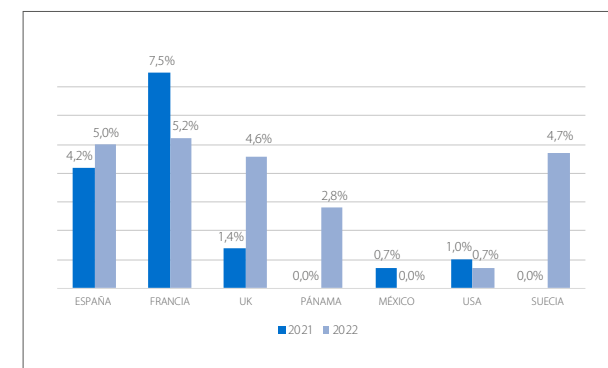

### Antigüedad

En 2022, la antigüedad del personal del Grupo se sitúa en 6,3 años de promedio.

	Antigüedad Media	
	2022	2021
España	6,9	6
Francia	5,4	5,11
UK	8,1	7,8
Panamá	3,9	4,5
México	3,8	3,3
USA	1,6	1,27
Suecia	1	-

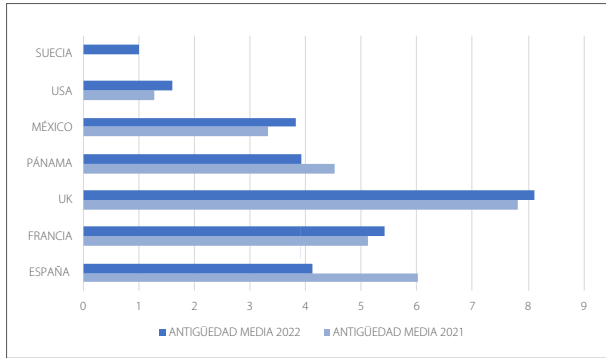

Nota clave: A pesar de que el Grupo lleva operando en sus principales clientes más de 30 años, la antigüedad de la plantilla se ve atenuada por el impacto del personal eventual recurrente contratado para llevar a cabo proyectos puntuales tales como recargas de combustible o intervenciones.

Los **despidos** que han tenido lugar en el ejercicio 2022 se desglosan como sigue a continuación, distinguiendo entre hombres y mujeres:

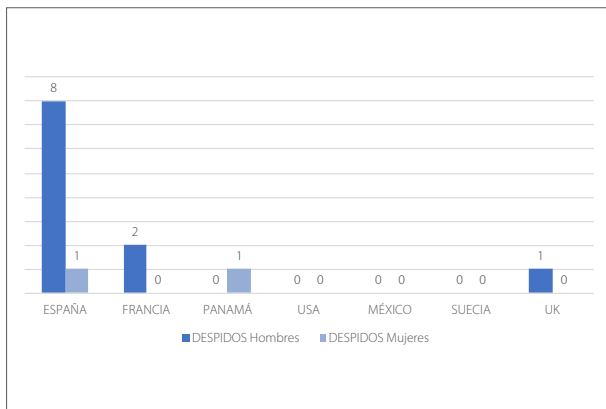

### Formación

El Grupo elabora anualmente unos planes de formación que permiten planificar las necesidades de formación de todos los empleados con el fin de garantizar que estos cuentan con las capacitaciones y habilitaciones necesarias para desarrollar los servicios al cliente de la manera más optima, así como mejorar habilidades para la mejora y el aprendizaje continuos.

Durante el ejercicio 2022, se han realizado más de 21.000 horas de formación para el personal del Grupo. En la siguiente tabla se muestra la distribución por países:

	Horas Formación Totales	Horas Medias por Trabajador
España	13.693	20,29
Francia	4.649	42,26
UK	1.159	23,27
Panamá	15	1,50
México	24	1,63
USA	1.303	22,47
Suecia	160	23,53

Se destaca la capacitación principalmente en las siguientes áreas:

- Calidad, medioambiente y prevención de riesgos laborales.
- Capacitación y reentrenamiento en aspectos de protección radiológica.

- Capacitación técnica, entre otros aspectos relacionados con las actividades principales del Grupo y los servicios ofrecidos al cliente.
- Habilidades de gestión.

Durante este ejercicio 2022, la distribución por género se establece en un 13% de mujeres, y un 87% de hombres frente al 12% de mujeres y 86% hombres en el ejercicio 2021. Esto puede explicarse debido a que de las formaciones principales que se han llevado a cabo destaca la capacitación técnica para el desarrollo de actividades técnicas de ejecución en las instalaciones del cliente.

En el siguiente gráfico se muestra la distribución en el año 2022:

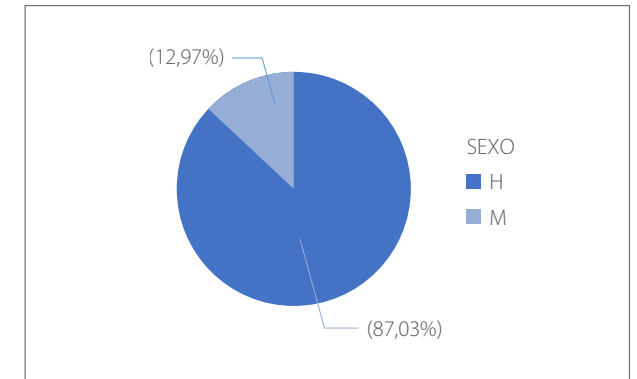

## Compromiso con los Derechos Humanos

Como prueba del compromiso del Grupo con los Derechos Humanos, cabe señalar que el mismo está adherido al Pacto Mundial de los Derechos Humanos desde el año 2009. De este modo, dentro del compromiso para la defensa de los Derechos Humanos en su ámbito de actuación, el Grupo ha realizado un diagnóstico al respecto, como viene realizando anualmente, con las siguientes conclusiones:

- El riesgo de la empresa con respecto a la no colaboración en el respeto y defensa de los derechos Humanos, el trabajo forzoso y el trabajo infantil (Principios 1, 2, 4 y 5 del Pacto Mundial) no es relevante ya que la mayoría de las actividades del Grupo se realizan en países donde el grado de conciencia respecto a estos aspectos es máximo. El posible riesgo en México y Panamá se minimiza por el hecho de trabajar en instalaciones de grandes clientes del sector energético concienciados al máximo con estos temas.
- Respecto a los riesgos de no respeto a la libre asociación/negociación colectiva y la no discriminación (Principios 3 y 6 del Pacto Mundial) sí que podría existir un riesgo limitado, pero que se reduce con la implementación de políticas y acciones determinadas en este informe.

Para garantizar el cumplimiento de los derechos humanos en aquellos países en los que el Grupo opera, éste ha desarrollado una política de Compliance a nivel global que analiza y evalúa periódicamente los riesgos inherentes a la actividad y establece medidas para garantizar, entre otros aspectos, el cumplimiento de los derechos humanos.

Durante 2022 al igual que 2021, GDES no ha tenido constancia de ninguna queja referida al incumplimiento de los derechos humanos a través de los canales formales que están establecidos, tales como el corner/buzón del empleado, intranet, página web externa, entre otros medios.

Estos canales se mantienen activos en la actualidad, y seguirán manteniéndose en el futuro, para monitorizar los posibles incumplimientos en esta materia.

A continuación, pasan a exponerse nuestro compromiso con los Derechos Humanos, entre los que destacan:

### Compromiso contra el trabajo infantil

El Grupo opera en sectores donde el trabajo con personal menor de edad, jóvenes expuestos a trabajos con riesgos, así como el trabajo forzoso está regulado por la legislación de cada uno de los países y de las actividades y centros donde se desarrollan los distintos proyectos.

No obstante, en Panamá y en México donde este riesgo podría presentarse en mayor medida por las diferencias en torno a la legislación vigente, el Grupo cuenta con procedimientos internos donde tanto a través del proceso de reclutamiento y selección del personal como del control documental y el contraste de información, se reduce la posibilidad de que esta situación se produzca.

Adicionalmente, los clientes del Grupo solicitan información detallada de estos aspectos a través de solicitud de información o la adhesión a sus propios códigos éticos o protocolos internos.

### Prácticas de seguridad

El Grupo lleva a cabo sus servicios principalmente en las instalaciones del cliente, quien es el responsable de contar con los servicios de seguridad necesarios para garantizar la seguridad del personal y de las instalaciones.

En países como Panamá y México, en los que el Grupo opera en sus propias instalaciones, principalmente almacenes logísticos, se cuenta con un servicio de seguridad externa que cuenta con todas las capacitaciones para el desarrollo de las actividades de seguridad.

### Derechos del personal indígena

GDES lleva a cabo sus actividades principalmente en Europa. No obstante, en países como México y Panamá en el que existen comunidades indígenas no se ha reportado ningún incidente.

El 100% de los servicios desarrollados por GDES, como ya se ha señalado anteriormente, se desarrollan en las instalaciones del cliente, ubicadas principalmente en medios rurales. Esta situación potencia la vinculación del Grupo con la sociedad local a través de la contratación preferente de personal de la zona con las cualificaciones y formaciones necesarias, la compra de materiales y equipos locales frente a proveedores globales, etc.

### Relaciones Trabajador-Empresa. Libertad de afiliación y negociación Colectiva

El Código Ético de GDES señala el respeto por la libertad de afiliación política de la propia entidad, así como de todos los empleados que forman parte de ella. Este as-



pecto garantiza que, durante el año 2022 al igual que en 2021, el Grupo no haya llevado a cabo contribuciones de carácter monetario o no monetario a entidades o causas de carácter político.

En aquellos países en los que hay convenios colectivos aplicables, el 100% de empleados de cada sociedad se encuentran adscritos a los mismos.

Todas las sociedades del Grupo respetan los períodos mínimos de preaviso establecidos en la normativa vigente en cada país, para informar y/o adoptar medidas laborales.

En caso de adoptar medidas derivadas de cambios organizativos significativos a los empleados del grupo, se respetan los periodos mínimos de preaviso establecidos en la legislación vigente de cada país; con carácter general, 15 días. Del mismo modo, los acuerdos colectivos suscritos se remiten a las citadas disposiciones legales.

En todo caso, el Grupo mantiene un contacto fluido con los sindicatos, representantes legales de los trabajadores, así como con los trabajadores; optando, en la medida de lo posible, por acudir a la negociación colectiva y a la mediación.

La mayor parte de los centros de trabajo del Grupo cuenta con representación legal de los trabajadores, cuya participación es significativamente amplia, siendo un aspecto muy importante para el Grupo mantener y potenciar esta relación.

Durante 2022 no se han identificado operaciones o proveedores en que los derechos de los trabajadores a ejercer la libertad de asociación y la negociación colectiva puedan infringirse o corran riesgo significativo. No ha

sido necesario, en consecuencia, adoptar por parte de la organización medidas particulares destinadas a apoyar este derecho.

En España, el Grupo cuenta con el Comité de Seguridad y Salud, un órgano paritario que se renueva cada cuatro años junto con las elecciones sindicales y está compuesto por dos representantes por parte de la empresa y dos Delegados de Prevención.

Se realizan reuniones trimestrales, en las cuales participan los integrantes del Comité más una serie de invitados, como puede ser Técnicos de Prevención y el Servicio de Prevención Mancomunado de GD, con el objetivo de establecer una vía de comunicación directa, en la que se tratan aspectos de seguridad y salud de los trabajadores y se establecen y se realiza un seguimiento de los planes de acción definidos.

## Comunicación interna

Las empresas del Grupo implicadas en la presente memoria cuentan con varios canales de comunicación, que pretenden fomentar tanto la comunicación ascendente como descendente de todos los empleados, intentando superar las barreras de dispersión geográfica existentes actualmente en el desarrollo de las distintas actividades.

Estos canales son los siguientes:

- **Intranet corporativa:** Canal a partir del que se fomenta la comunicación descendente del Grupo. Aquellas personas que en la actualidad no tiene acceso a esta plataforma, obtiene dicha información a través de sus responsables directos en las reuniones periódicas que se realizan o bien a través del tablón de anuncios o de los respectivos representantes de los trabajadores, si es el caso. Como acción específica se ha renovado este canal, integrándole un módulo de la red social Yammer, convirtiéndolo en un canal de comunicación multidireccional en el que los empleados también pueden publicar y expresar sus opiniones, compartir contenidos e información de interés en un entorno más atractivo, accesible y seguro.

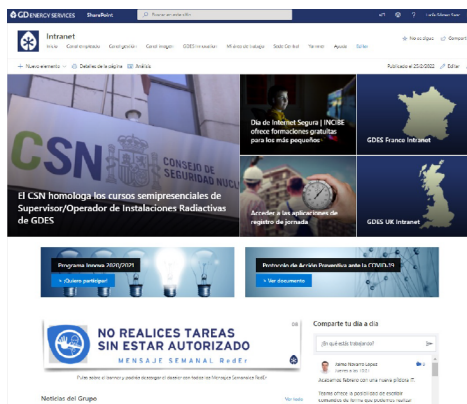

Esta intranet no solo presenta un diseño renovado, sino que está concebida para facilitar el acceso a la información más actualizada, simplificar las comunicaciones y crecer del mismo modo que nuestro Grupo; con el objetivo de centralizar todos los accesos a las aplicaciones y documentos corporativos. Tras su implantación a finales de 2019 se continuó en 2021 con la creación de sites específicos para los departamentos y centros de trabajo, se utilizó como canal documental para todas las acciones preventivas frente a la Covid-19 y se utilizó como soporte para aunar las nuevas herramientas de la organización como por ejemplo Rydoo, Power BI o el nuevo ERP de la organización.

La nueva intranet se ha desarrollado dentro de Office 365 y a partir forma parte de todas las aplicaciones de las cuales disponen los trabajadores de GDES por licencia en el entorno en office.com. Eso la convierte en más accesible y segura. El objetivo es que todos los documentos que en ella se encuentran sean actualizados a tiempo real por los diferentes departamentos corporativos poniéndolos a disposición directa de todos los empleados deslocalizados.

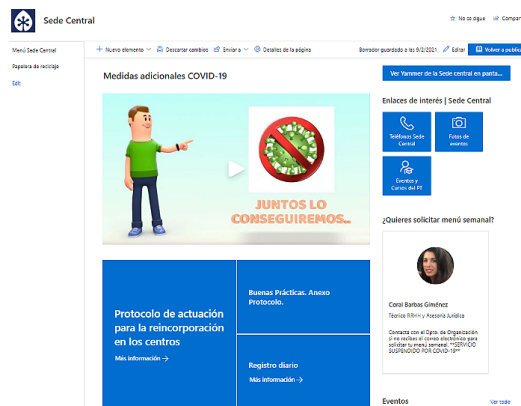

En la imagen pueden ver cómo, por ejemplo, la nueva intranet permitió hacer accesibles de forma permanente e inmediata los protocolos, vídeos e información clave para la difusión de los cambios de protocolo por COVID-19 acontecidos hasta mediados de 2022, con distinciones por centro de trabajo (en la imagen información para Sede Central).

Esta intranet es además 'responsive' y permite su acceso seguro y manejable desde cualquier teléfono móvil y tablet mediante una autenticación interna de seguridad. Su naturaleza ha permitido de forma integrada la implantación de 3 nuevas soluciones para los empleados y empleadas de GDES.

## • Implantación de Yammer, App Gestión Tiempo y Portal del empleado

- **Yammer:** Herramienta de comunicación de GDES, tanto vertical como horizontal. La integración de nuestra intranet con Yammer ha permitido dar la opción a trabajadores sin correos corporativos para comunicarse y crear puntos de conversación horizontal.



Para fomentar esta integración a lo largo de 2022 se han designado diferentes creadores de contenido que fomenten la participación y la identidad de Grupo:

Departamento de IT – consejos, trucos y buenas prácticas en el uso de equipos y soluciones informáticas.

Calidad y Seguridad – información y consejos sobre prevención y salud.

Recursos Humanos – información sobre promociones internas y oportunidades dentro de la compañía.

Operaciones en Francia – publicaciones para crear “comunidad” y fomentar la interacción.

Comunicación – publicaciones no corporativas de interés para todos y publicaciones para crear “comunidad” y fomentar la interacción.

Además, se ha creado una campaña por todos los centros para informar a los trabajadores de planta de la posibilidad de unirse a esta plataforma.



• **App Gestión Tiempo:**

En 2022 la intranet alojó los accesos principales a la nueva herramienta para fichar la jornada laboral del Grupo y los enlaces para su descarga en telefonía móvil. Esta herramienta está pensada para la gente que trabaje desde casa, desplazados o personal en teletrabajo.

• **Portal del Empleado:**

La digitalización es uno de los aspectos en los que estamos dedicando más esfuerzos y de la digitalización dedicada a las personas nacen iniciativas como esta. Hemos puesto en marcha un Portal del Empleado en GDES para que todas las personas que trabajan en el Grupo puedan optimizar sus procesos administrativos y de gestión de personal de forma más ágil, eficiente y segura.

El Portal del Empleado se ha implantado en 2 versiones a fin de asegurar su accesibilidad para toda la tipología de empleados de nuestro Grupo. La App para móvil y el portal web donde es posible además acceder a documentos del Grupo dirigidos a los trabajadores de forma directa y personal como el Código Ético, Protocolos COVID o Manual de Bienvenida entre otros.

• **Espacio dedicado a la Ciberseguridad**





Desde GDES mantenemos un espacio específico dedicado a la Ciberseguridad a disposición de los empleados y empleadas de GDES.

La nueva intranet de GDES nos permitió crear en tiempo record un alojamiento accesible a todo el personal en situación de teletrabajo o deslocalizada un repositorio e-learning, con FAQ's en ciberseguridad, video formaciones y contactos para casos de emergencia.

Este espacio se dinamizó con campañas específicas de comunicación tanto en 2021 como en 2022, impacto y soporte como un Hackeo simulado a todos los trabajadores, distribución de merchandising o la puesta en marcha de una página de inicio con mensajes dirigidos en todas las CPU de la organización.



- **Boletín Trimestral y “Córner del Empleado”:** Para reforzar la transmisión de información con el personal de obra (sin acceso a equipos informáticos) contamos con espacios repositorio para la información corporativa del Grupo por todos los nuevos centros de trabajo de la organización. En estos puntos de comunicación GDES a los que hemos llamado ‘Córner del Empleado’ todo el personal tiene a su disposición un Manual de Bienvenida para nuevas incorporaciones, un boletín interno trimestral con la actualidad más relevante de la empresa, un buzón de sugerencias destinado a recoger de forma directa las opiniones e impresiones de los empleados y documentos clave como: El Código Ético de GDES, Boletines trimestrales con información de la empresa (implantados en España, Reino Unido y Francia) o el resumen de Los Compromisos GDES.

Además, el ‘Córner del Empleado’ ha sido integrado en el plan RedEr de Cultura para la Seguridad de GDES e incluye la acción ‘Mensaje de Seguridad Semanal’. Cartelería que se renueva semana a semana con mensajes destinados a reducir el error humano, garantizar la seguridad y mejorar la calidad

- **Implantación Microsoft Dynamics 365, Power BI, Pipeline, Sharepoints departamentales:** Continuidad en la implantación de nuevas herramientas de Transformación digital y Trabajo Colaborativo dentro del compromiso con la Innovación de nuestra empresa. El objetivo es sacar mayor potencial a las herramientas y documentación que disponemos, mejorar la comunicación y productividad del personal técnico y administrativo y eliminar las barreras geográficas entre los equipos de trabajo; mejorando a través de la digitalización los servicios de soporte clave, la toma de decisión y la comunicación interdepartamental en nuestro Grupo.

- **Rock, la nueva plataforma de gestión del conocimiento de gdes**

**ROCK** (Recording Our Collective Knowledge), es la nueva plataforma de GDES para compartir un espacio de conocimiento, experiencia y formación. Su entorno permite que esto se haga de manera colaborativa, continua, personalizada y digital.

**ROCK** nos permite compartir, almacenar y transferir de manera organizada nuestro conocimiento ('Know How') ya que enlaza con nuestros recursos de Office365 (Yammer, Stream, Sharepoint, Intranet...) con una plataforma de e-learning (formación digital).

**ROCK** integra el conocimiento de los que más saben, tecnología digital de comunicación, formación, trazabilidad y colaboración.





Además, a través de esta implantación, sembramos las bases para próximos desarrollos e integraciones de futuras aplicaciones de autogestión para los empleados derivadas del nuevo ERP (aplicación a partir de 2020) de GDES (acceso directo a nóminas, control de asistencia, calendarios interdepartamentales, Power BI...).



• **Tómate un café.. en GDES y Data meetup en xabet**

Aprovechando las soluciones de comunicación remota que nos ofrece la suite Office 365 ambas organizaciones han puesto en marcha encuentros digitales breves y de todos con todos, para hablar de innovación, nuevos proyectos y, en definitiva, compartir conocimiento.

No hay mejor síntoma de buena cultura de innovación que el éxito de este tipo de movimientos de forma natural para compartir, encontramos y fomentar el espíritu de equipo.

En 2022 se dio un paso más y se dejó a disposición de otros departamentos, por el año de Las Personas, y se desarrollaron encuentros sobre Salud y Prevención e información útil para afrontar el COVID-19 y sus posibles secuelas.

• **Campaña Compromisos:**

Para la correcta transmisión de la Cultura y Valores de nuestra empresa, GDES, se continuó en 2022 con la Campaña Compromisos dedicando el **año al compromiso con Las Personas.**

**2022 Año de Las Personas**

En GDES 2022 fue el año de las Personas y por ello se promovieron actividades de convivencia que se relacionen con nuestros valores y los ODS acogidos por nuestra compañía. Todo ello con un enfoque multipaís y deslocalizado. Iniciativas, tanto internas como externas, ligadas a este compromiso tan importante para todos.

Importante porque las Personas lo son todo para el Grupo y es compromiso de todos los trabajadores de GDES que esto nunca cambie; ya que se trata de la vía por la que generamos confianza, transmitimos empatía y demostramos respe-

to tanto al cliente como a nuestros compañeros.

Una de las iniciativas fue preguntar internamente qué compañeros representan estos valores en nuestra organización. Para luego hacerles un reconocimiento público.



Anuncio publicado en Yammer Global - GDES Oficial

**Lucía Gómez Sanchis**  
23 jun 2022

¡Últimos días para contestar la 2ª encuesta! **¿Quién crees que es el número uno en la orientación al cliente?**  
La semana que viene cerramos para contabilizar resultados 🤗

ENCUENTRA LA ENCUESTA AQUÍ Y EN EL QR DE LOS POSTERS EN LOS CORNERS DEL EMPLEADO  
<https://forms.office.com/Pages/ResponsePage.aspx?id=P0eel-vj...>

Os compartimos fotos de más votados de **CN Cofrentes, CN Vandellós y Marsella** ¡Gracias por enviarlas!



Fill | 2022 año de las Personas

1 respuesta · Última respuesta 23 jun 2022

Ver conversación completa →

Estas iniciativas se suman a otro de los valores intrínsecos en nuestros compromisos, como es el de la **solidaridad**, expresada en colaboraciones que actualmente presta GDES España con Mamás en Acción o Fundación Adecco a través de donaciones y nuestra colaboración con Fundación Prodis a través de GDES Wind con el fin de incorporar a personas discapacitadas en el mercado laboral.

Además, se ha seguido con la política de Integración de la comunicación interna de los compromisos en documentos oficiales y comunicados con el fin de que estos formen parte del lenguaje interno y la toma de decisiones. Y se han impulsado por el año de Las Personas iniciativas propuestas por nuestros

propios trabajadores y trabajadoras como salidas con GDES Sailing Team, participación en #1KM1vida de Fundación Vicente Ferrer o la Gala Ponte en Marcha.

Anuncio publicado en Yammer Global - GDES Oficial

**Lucía Gómez Sanchis**  
28 jun 2022

**¡GDES Sailing Team te invita a navegar con su equipo!**

GDES es uno de los patrocinadores del velero de regata Grimselpass V. Presente desde el año 2011 en gran número de actividades deportivas de la Comunidad Valenciana. Si trabajas con nosotros y en julio tienes pensado pasar algunos días en las playas valencianas ¡sumate a esta actividad de equipo!

Hay programadas 2 salidas para ver el atardecer desde el mar:

- viernes 22 de julio
- viernes 29 de julio

Puedes solicitar plaza desde este formular... ver más



Mostrando 1 de 8 respuestas · Última respuesta 28 jun 2022

Anuncio publicado en Yammer Global - GDES Oficial

**Lucía Gómez Sanchis**  
11 oct 2022

**Fundación Vicente Ferrer** ha visitado nuestras instalaciones para hablarnos de primera mano sobre #1km1vida, una carrera solidaria que se celebra en la India para luchar contra la pobreza extrema en favor de la **Fundación Vicente Ferrer**. Esta iniciativa es cada vez más grande y se está replicando por las principales ciudades españolas. Muchas gracias a **Sergio Moratón Soler** y a todo su equipo por visitarnos y hacernos entrega de la dorsal 0 como donantes en su causa. Nos han regalado además un ped... ver más

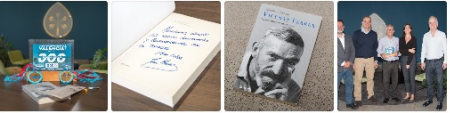

Ver conversación completa →

## Prueba PSA

En GDES la revisión médica anual incluye para todos los hombres mayores de 45 años un análisis de sangre llamado prueba del antígeno prostático específico (**PSA**, por sus siglas en inglés). El antígeno prostático específico es una sustancia que produce la próstata. El análisis del PSA puede ayudar a detectar pequeños tumores que no causan síntomas y se usa para detectar el **cáncer** de próstata en sus etapas iniciales cuando es más fácil de tratar.

## Plan de Igualdad

En 2022 se difundió el Plan de Igualdad de la empresa y los protocolos específicos para evitar tanto el acoso como la violencia sobre nuestras trabajadoras con motivo del 25 de noviembre. Su difusión se realizó a través de nuestros canales digitales de información y de la comunicación directa de los responsables en los diferentes centros de trabajo.

Actualmente este documento siempre está a disposición de los empleados junto a los Manuales de Bienvenida en nuestra Intranet corporativa.

¿Eres nuevo o nueva en GDES?

**GDES**  
Manual de Bienvenida 2023  
Pulse la imagen para descargar el documento.

En nuestro Manual de Bienvenida encontrarás todas las claves sobre quiénes somos, cuál es nuestro papel en el apasionante sector de la energía y cuál es nuestra cultura empresarial. ¡Bienvenido!

**PLAN DE IGUALDAD**  
2022  
Pulse la imagen para descargar el documento.

Nos consideramos una empresa inclusiva que ofrece igualdad de oportunidades con independencia de cuál sea tu raza, cultura, género, identidad de género, religión, nacionalidad, edad, capacidad, estado civil u orientación sexual, siguiendo los principios de nuestro Plan de Igualdad.

Anuncio publicado en Yammer Global - GDES Oficial

**Lucía Gómez Sanchis**  
25 nov 2022 · Se ha editado · Visto por 87

¿Sabías que en GDES tenemos un **Plan de Igualdad y protocolos específicos para evitar tanto el acoso como la violencia sobre nuestras trabajadoras?**

Hoy 25 de noviembre es el día internacional de la eliminación de la violencia contra las mujeres y las niñas.

La Delegación del Gobierno contra la Violencia de Género (DGVG) del Ministerio de Igualdad difundió la campaña de concienciación social #LaViolenciaQueNoVes. Una acción para dar visibilidad al hecho de que se trata de mucho más que la violencia física. Violencias contra las mujeres que pueden normalizarse y pasar desapercibidas. Os animamos a recordar este video y os compartimos un acceso directo al Plan de Igualdad de GDES disponible siempre en nuestra intranet en el espacio Canal del empleado > Sobre nuestra organización .

- [Acceder al Plan de Igualdad](#)
- Ver Video 📺 [Campaña](#) [#LaViolenciaQueNoVes - YouTube](#)

Plan Igualdad.pdf

👍 Me gusta · 💬 Comentar · 🔄 Compartir · 👍 Tú y 8 personas más

Escribir un comentario

## Comité Ético

Dentro de la política de digitalización de la compañía hemos digitalizado nuestro proceso de comunicación con el Comité ético de GDES. Si eres **empleado, cliente o proveedor** de GDES ofrecemos un canal de comunicación directo con el **Comité Ético** a través de la página web corporativa de la compañía ([www.gdes.com](http://www.gdes.com)) y un QR en el mismo Código Ético dirigido a nuestros empleados. Se trata de un canal en el que de forma confidencial pueden informar de cualquier irregularidad, incumplimiento de lo dispuesto en el Código de Ético de GD Energy Services, de las Leyes o un comportamiento contrario a los valores éticos que defendemos.

## Diversidad, Igualdad de Oportunidades y No discriminación

- Diversidad:**

En lo referente a la Integración de las personas con discapacidad GD Energy Services SAU y Revestimientos Anticorrosivos Industriales como empresas con más de 50 empleados cuenta con la obligación de fijar la cuota de reserva del 2% a favor de los trabajadores con discapacidad en empresas de cincuenta o más trabajadores, regulada en el Real Decreto 364/2005, de 8 de abril (B.O.E. de 20 de abril) con fecha 19/07/2007 y una vigencia de tres años a partir de la mencionada fecha.

En 2022 la empresa Revestimientos Anticorrosivos Industriales cumplió con la cuota de reserva, en consecuencia, no ha sido necesaria la adopción de medidas alternativas.

Con base en este planteamiento, la evolución del importe destinado al cumplimiento de las medidas alternativas se observa en el siguiente gráfico:

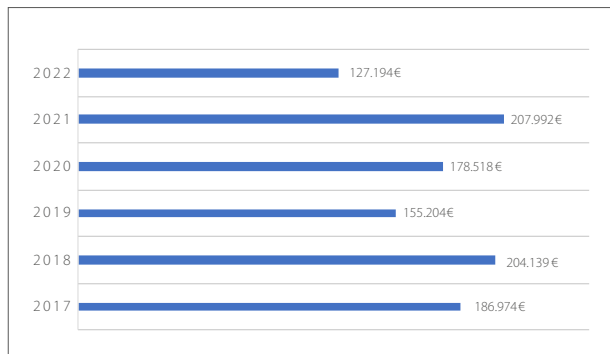

## Personal con discapacidad en plantilla

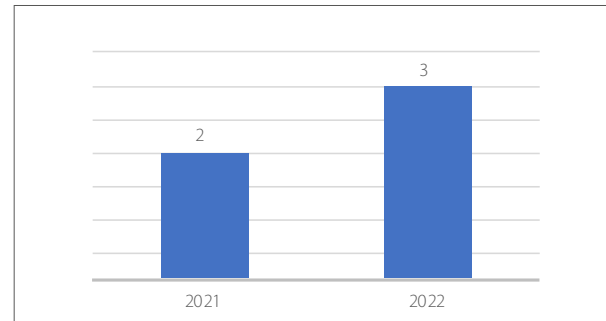

- Igualdad de oportunidades**

GDES cuenta con distintos órganos de decisión a nivel estratégico y operativo, entre los que destacan los que se relacionan a continuación y en los que se muestra el porcentaje de género comparando 2021 con 2022.

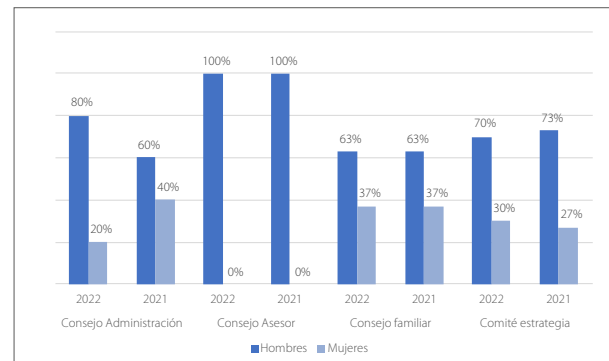

## Permiso parental

Durante el 2022, en GDES el número de personas trabajadoras que han disfrutado del permiso parental segmentado por género y por países es el siguiente:

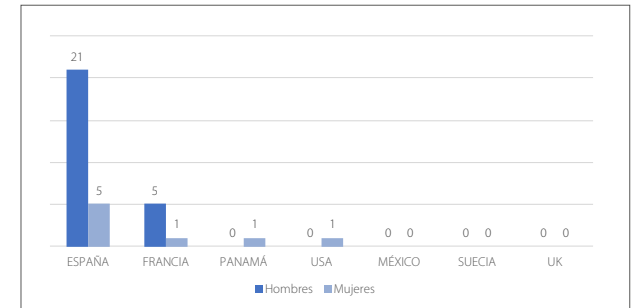

Al igual que en 2021, en 2022, todas las personas trabajadoras que han disfrutado de este permiso han regresado al puesto de trabajo tras la finalización del mismo.

- No discriminación**

El Grupo como se ha señalado anteriormente cuenta con un Código ético en el que se recogen los principios de no discriminación principalmente señalados en nuestro Código Ético.

Por el cumplimiento de este Código Ético vela el Comité Ético quien durante los ejercicios 2021 y 2022 declara no tener conocimiento ni evidencia alguna sobre casos de discriminación por motivos de raza, color, sexo, religión, opinión política, ascendencia nacional u origen social.

El Comité seguirá velando durante los siguientes ejercicios por este principio de no discriminación y en caso de que se tenga constancia de alguna situación se establecerán los planes de acción correspondientes para el adecuado tratamiento.



Durante 2021 y 2022, no se ha producido ningún incidente en materia de discriminación y/o corrupción, y, por tanto, no ha sido necesario adoptar medidas y/o acciones disciplinarias.

### Política retributiva

El tratamiento de las remuneraciones en GDES se desarrolla a través de convenios o pactos de empresa o a través de una política en materia de gestión retributiva definida y que es de aplicación para el colectivo de profesionales que forman parte del Grupo.

Esta política corporativa tiene como objetivo asegurar un tratamiento adecuado en términos de coherencia interna y competitividad externa de las retribuciones y el alineamiento de estas con los retos y necesidades de las actividades.

Estos criterios generales se concretan en unos niveles retributivos adecuados y para este periodo la remuneración media en cada uno de los países en los que el Grupo está presente es el que se muestra en la siguiente tabla:

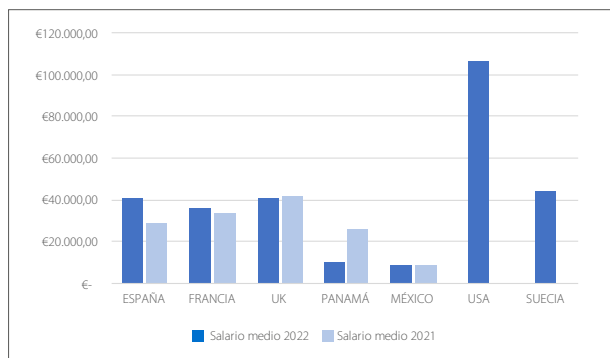

En cualquier caso, los convenios colectivos vigentes junto con las normas relativas a remuneraciones de aplicación en las sociedades del Grupo garantizan un tratamiento equitativo fijando las condiciones salariales sin considerar el género.

### Conciliación de la vida personal y profesional

Los empleados de las empresas del Grupo, que tienen su sede en las oficinas de Valencia y Madrid, tienen la posibilidad de acogerse de manera voluntaria a la realización efectiva del horario de trabajo con base en virtud de un sistema horario flexible. Así mismo, y dando continuidad a la política saludable en la oficina, se pone a disposición de los trabajadores el consumo de fruta de la oficina. Esta política en 2017, se hace extensible a la delegación de Madrid.

### Beneficios sociales

En el Grupo existe una política de retribución flexible que se articula a través del Plan de compensación personal de suscripción voluntario que permite sustituir parte de la retribución dineraria percibida mensualmente por la contratación a través del Grupo de ciertos productos o servicios.

Los productos contemplados hasta el presente ejercicio:

- **Cheque Gourmet.**

El programa de Vales de Comida es un servicio que el Grupo pone a disposición de su personal para el pago de la comida en días laborables en los que se realice

jornada partida. El Grupo subvenciona 2 € por cada ticket adquirido.

- **Vales de guardería (educación infantil).**

Igualmente se pone a disposición del personal del Grupo los vales guardería con los que es posible abonar los gastos que representa la educación de los hijos menores de 3 años de edad en los Centros de Educación Infantil que tengan un acuerdo en vigor establecido con el proveedor de Vales.

- **Tarjeta de transporte**

Tarjeta que permite considerar el importe del transporte público del domicilio del trabajador a su lugar de trabajo en transporte público colectivo como retribución en especie.

- **El seguro de salud**

Establecido para trabajadores y familiares directos (cónyuge, pareja de hecho e hijos) en condiciones más favorables a las de mercado, se ha renegociado con la compañía DKV, quien aporta condiciones más favorables que el anterior proveedor.

GDES ofrece los mismos beneficios a todos los empleados con independencia de que presten sus funciones en jornada completa o a tiempo parcial.

Estos beneficios son además de los señalados en la política de retribución flexible, los que se detallan a continuación:

- Seguro de vida y accidentes.
- Asistencia sanitaria.
- Cobertura por incapacidad e invalidez.
- Complemento al 100% de la base de incapacidad e invalidez.

- Permiso parental, así como otros permisos establecidos por la legislación vigente en cada uno de los países en los que el Grupo opera.

El Grupo no cuenta con un plan de provisiones por jubilación a nivel global. No obstante, ofrece para determinadas posiciones la posibilidad de contar con un plan de previsión social. A día de hoy, en ningún caso el Grupo ofrece participación accionarial a sus empleados.

### Selección y reclutamiento

El Grupo cuenta con una política de selección y reclutamiento en la que a partir de una necesidad identificada, se inicia la búsqueda de posibles candidatos que puedan encajar en el perfil definido a través de fuentes de reclutamiento externas (Universidades y Centros de Negocios con los que el Grupo mantiene acuerdos de colaboración, portal web, Servicio Público de Empleo, entre otras fuentes) y a nivel interno, a través de la publicación de ofertas en el Córner del Empleado o Responsables de los Proyectos.

Tras la fase de recepción de candidaturas y su análisis, se aplican una serie de pruebas específicas de selección y una entrevista personal, siendo incorporados al proyecto del Grupo aquellos candidatos que han superado las fases definidas.

La política de selección y reclutamiento garantiza que no existan situaciones de discriminación por ninguna de las posibles causas. Por ejemplo, respecto al parámetro género, la tipología de estudios demandados (principalmente Ingeniería en el caso del colectivo Técnico) y de los actividades a desarrollar (preparación de superficies, descontamina-

ción, etc.) conlleva a que el volumen de candidatos que se reciben sean principalmente del género masculino y que por tanto este género predomine en las incorporaciones realizadas.

En el caso de España, el Grupo cuenta con una base de datos de 8.956 candidaturas de las que el 73% son hombres.

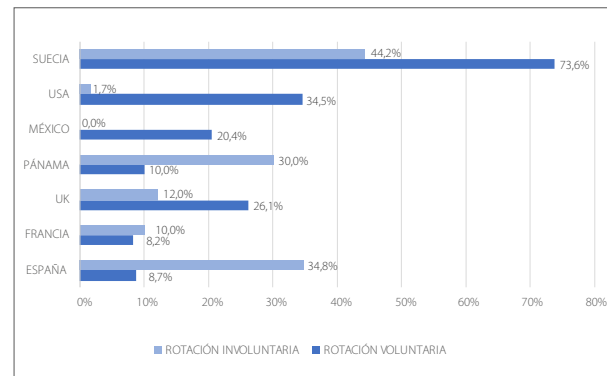

### Protección de la seguridad y salud de los trabajadores

GDES vela por el fomento de la Cultura de Seguridad y reducción del Error Humano a través de iniciativas y políticas con tres objetivos principales:

- Garantizar la seguridad de las intervenciones;
- Mejorar la calidad del servicio ofertado, evitando la posible repetición de trabajos.
- Mantener la siniestralidad laboral y los incidentes ambientales a cero.

El 76,89% de la actividad del Grupo está certificada según ISO 45001:2018, las empresas actuantes en Francia certificadas según la Norma francesa de Radioprotección

SPE-E-0400 y nuestra empresa GDES Revanti SAS según los estándares franceses de Seguridad y Medio Ambiente (MASE).

La Política Integrada de la organización recoge unos de los compromisos en los que se basa la filosofía del Grupo: LAS PERSONAS. Proteger la salud e integridad de las personas es la máxima prioridad y el objetivo de cero accidentes guía todas las actuaciones del Grupo. Este compromiso incluye la lucha contra las adicciones en el lugar de trabajo y el objetivo de mantener la exposición a Radiaciones Ionizantes tan baja como sea razonablemente posible.

Dentro de la vigilancia de la salud y acción sanitaria, adicionalmente a los reconocimientos médicos realizados a los trabajadores en función a los riesgos inherentes al trabajo desarrollado mediante los protocolos de Vigilancia Sanitaria correspondientes, se realizan pruebas adicionales como el PSA a los trabajadores mayores de 45 años, vacunaciones y exploraciones especiales, como la detección de sangre en heces.

### Siniestralidad

GDES viene realizando durante los últimos años un importante esfuerzo para reducir los índices de siniestralidad laboral, mediante la combinación de acciones formativas e informativas, así como de mentalización de los trabajadores, junto con recursos y medidas preventivas. Cabe destacar la implantación progresiva en los diversos centros de trabajo del Programa **RedER** para la reducción del error humano.

Fruto de este esfuerzo continuado se han obtenido los valores referidos en la tabla de índices de siniestralidad laboral, destacando que se encuentran significativamente por debajo de los diferentes índices de sus sectores de actividad.

### Índice de Frecuencia con Baja (IFCB) 2022

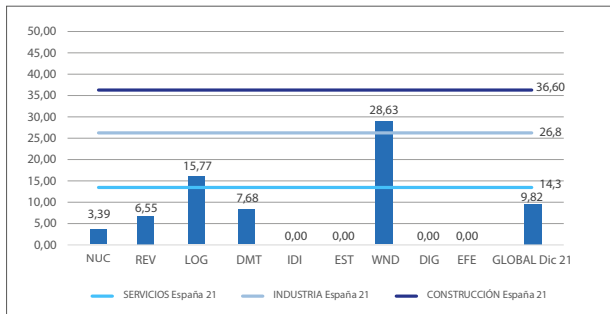

Los datos se muestran agrupando los centros de trabajo de todo el Grupo por sector de actividad: Desmantelamiento, Estructura, I+D+i, Logística, Nuclear, Revestimiento y Eólico).

Total de accidentes: 36. Con baja: 17. Sin baja: 19.

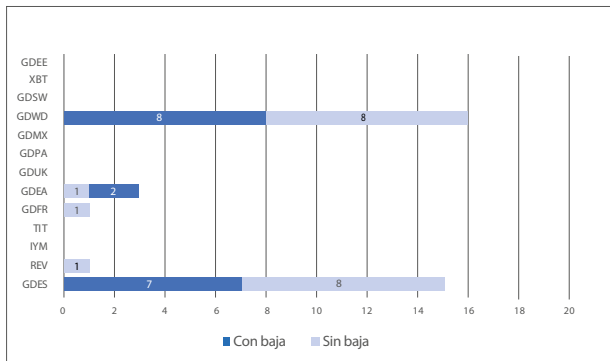

Nota: el año 2021 hubo un total de 41 accidentes (23 con baja y 18 sin baja).

### Tipología de los accidentes

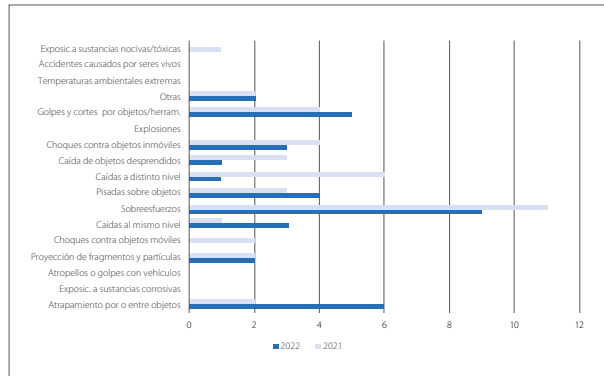

- **IFG: Índice de frecuencia:** (N.º total de accidentes por cada millón de horas trabajadas) 20,77 (2022). En 2021 fue de 21,60.
- **IFCB: Índice de frecuencia con baja:** (N.º total de accidentes con baja por cada millón de horas trabajadas) 9,74 (2022). En 2021 fue de 12,12.
- **IG: Índice de Gravedad:** (N.º de jornadas perdidas por accidente laboral por cada mil horas trabajadas) 0,53 (2022). En 2021 fue de 0,49.
- **IEP: Índice de enfermedad profesional:** (N.º de enfermedades profesionales por cada millón de horas trabajadas) 0,00 (2022). Mismo dato que en 2021.

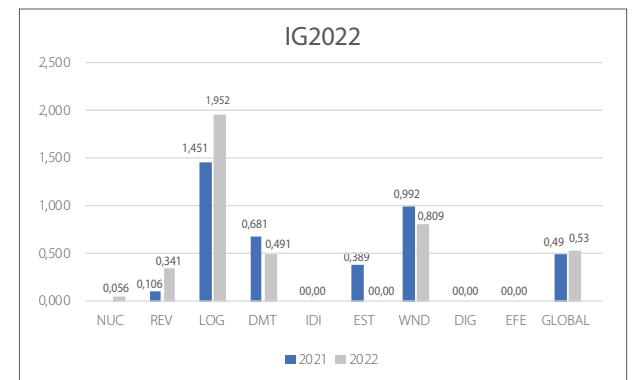
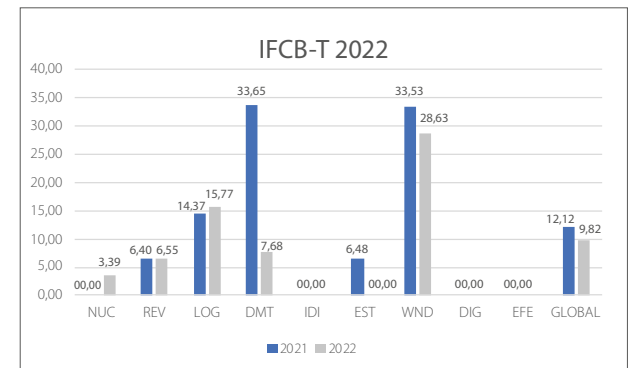
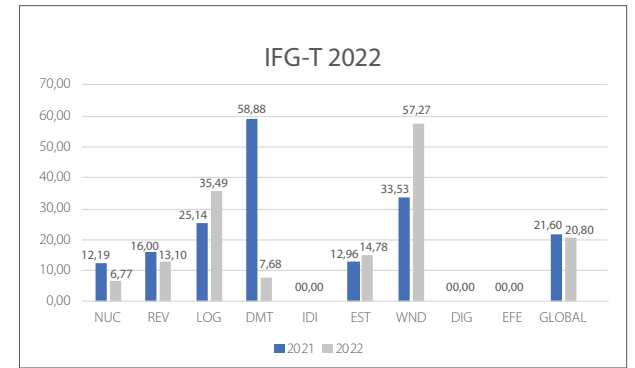

## HITOS



- **RECONOCIMIENTO DE APAVE AL EQUIPO DE GDES EN ITER**

Desde ITER, el mayor proyecto de fusión del mundo, se desarrollan numerosas acciones para incentivar el compromiso activo de todos los trabajadores y colaboradores de sus instalaciones. La seguridad es una prioridad en ITER, y por ello desde **APAVE, empresa responsable de la coordinación de la protección de la seguridad y salud en el proyecto ITER**, se implementan continuamente planes de mejora y se monitorizan todas las acciones desarrolladas en las instalaciones en el ámbito de la seguridad.

El equipo técnico de profesionales de APAVE ha propuesto poner en marcha un nuevo procedimiento en toda la instalación ITER nacido tras detectar la propuesta interna desarrollada por nuestros compañeros de GDES Revanti dirigida a los servicios logísticos con los que operan.



- **GDES PARTICIPA EN "GESTIÓN DE TALENTO: NUEVOS ESCENARIOS EN UN MUNDO GLOBAL"**

En la VII Edición del #BeInternationalCongress organizado por Las Provincias y Cámara Valencia, se analizó el nuevo contexto al que se enfrentan las empresas en la gestión de equipos distribuidos, abarcando aspectos como la motivación en remoto, atracción de talento en la era digital y global, el emprendimiento digital e internacionalización. En esa ponencia clave participó nuestro director de Organización, Cristóbal Paus.



- **GDES PARTICIPA EN FERIA DE EMPLEO DE EDEM- ESCUELA DE EMPRESARIOS**

En GDES buscamos talento en colaboración con los principales centros de formación de nuestro país. En 2022 desde el departamento de Recursos se participó activamente en diversas ferias de empleo como por ejemplo, la celebrada por EDEM- Escuela de Empresarios.



#### • PILDORAS IT

Aprovechando las herramientas que nos ofrece Office 365, nuestros compañeros de IT dinamizan nuestra comunidad global de Yammer compartiendo con los trabajadores y trabajadoras de GDES píldoras de información que nos ayudarán a todos, en el día a día, con nuestros equipos informáticos. Información de cambios en nuestras **herramientas, trucos, pequeños consejos...** Píldoras con información breve y útil que de otro modo es imposible que nos llegaran a todos y que sin duda, y cómo mínimo, mejoran nuestra calidad laboral ya que hablamos de novedades y consejos sobre herramientas que muchos de nosotros usamos diariamente (Dynamics, Rydoo, Windows, nuestros dispositivos...).



#### • IBERDROLA PREMIA A NUESTRO COMPAÑERO JOSÉ ANTONIO SÁNCHEZ POR SU APLICACIÓN DE LAS TÉCNICAS ALARA

Nuestro compañero **José Antonio Sánchez López**, Jefe de Obra en CNC, **ha sido premiado por los magníficos resultados en Protección Radiológica** del año 2021 y ser ejemplo de éxito en la **aplicación de las técnicas ALARA**. Un reconocimiento a su efectividad en la instalación y retirada de andamios y blindajes temporales, reduciendo considerablemente las dosis a sus compañeros.



#### • GDES COLABORA CON 'SAFETY COMES FIRST' DE PROYECTO ITER

**ITER**, el mayor proyecto de fusión del mundo, celebró el 15 de septiembre el **Día de la Seguridad** como parte de una acción para el compromiso activo de todos los trabajadores y colaboradores de sus instalaciones. La seguridad es una prioridad central de ITER, y por ello I.O. (Iter Organization) organizó un completo programa de talleres interactivos, simuladores, debates y demostraciones con el fin de informar sobre los procedimientos clave de sus instalaciones y concienciar a sus participantes. En esta edición **GDES Revanti** colaboró dando un paso más en su participación, preparando actividades específicas para la concienciación sobre las consecuencias y riesgos del consumo de estupefacientes y alcohol en el ámbito laboral.



- **GDES EXTIENDE SU PROGRAMA SAFETY II A LAS ACTIVIDADES LOGÍSTICAS PARA CEPESA**

La **Cultura para la Seguridad** es uno de los ejes estratégicos de nuestro Grupo y todos los esfuerzos que esto supone se han traducido en la consecución de los objetivos perseguidos, como la notable reducción de la siniestralidad laboral en nuestra organización y la evitación de incidentes industriales en las instalaciones de cliente donde desarrollamos nuestra actividad. Tras la puesta en marcha de nuestro programa REDER de cultura de seguridad y factor humano GDES decidió dar un paso más y seguir impulsando el fomento de la Cultura para la Seguridad.

De esta forma se puso en marcha el programa Safety II que ahora se extiende a las actividades del Grupo en los centros de trabajo de Logística de CEPESA. Durante 2021 se han desarrollado las actividades de implantación en los centros de CEPESA-Algeciras y en breve comenzarán en CEPESA - Huelva.



- **CAMPAÑA DE SENSIBILIZACIÓN EN GDES FRANCIA: "DISCAPACIDAD: INFORMACIÓN, NORMALIZACIÓN, COMPROMISO"**

Para **fomentar y promover el empleo de trabajadores discapacitados** tanto en los equipos de GDES S.A.S como en GDES Revanti Francia, se ha lanzado una campaña de comunicación interna y se ha organizado un desayuno temático en las instalaciones del Grupo de Saint-Chamond. Para GDES, 2022 representa el año de nuestro compromiso con las personas y en este marco, desde GDES France, quieren dar visibilidad a las personas discapacitadas y mejorar su integración en el mundo laboral. Por ello, continuarán poniendo en marcha otras acciones sociales similares a ésta, en nuestros centros de trabajo en Francia, conscientes del valor que las personas afectadas por una situación de discapacidad pueden aportar también en nuestro Grupo y la necesidad de participar activamente en su integración laboral.



- **PROGRAMA DE PRÁCTICAS PARA OPERARIOS DE DESMANTELAMIENTO EN DOUNREAY**

Como parte de un programa estructurado en curso para mantener y desarrollar las competencias necesarias para el desmantelamiento seguro del emplazamiento, en 2022 se han vuelto a contratar en Dounreay **seis nuevos aprendices** de operario de desmantelamiento. Dounreay ha colaborado con Nuvia, Morson y GDES, que han contratado aprendices. Durante un periodo de cuatro años, los becarios asistirán a tiempo parcial al North Highland College (un día a la semana), donde realizarán una selección de módulos de formación que abarcarán la amplia gama de habilidades prácticas asociadas con el desmantelamiento nuclear. Durante el tiempo restante, adquirirán experiencia y colaborarán en una amplia gama de tareas de desmantelamiento realizadas en el emplazamiento de **Dounreay**.

## 6

# La innovación tecnológica

## Políticas

Con su firme apuesta por la investigación, el desarrollo y la innovación, las empresas del Grupo implicadas en la presente memoria se posicionan como pioneras en desarrollos tecnológicos adaptados a proyectos y necesidades concretas.

En GDES consideramos que el desarrollo tecnológico y la innovación son fundamentales para crecer y mantener el liderazgo en nuestro mercado, para hacer frente al entorno actual en constante cambio y para potenciar la mejora continua en nuestras áreas de actividad. El objetivo principal es seguir creciendo como empresa innovadora, ágil y reactiva, especializada en responder a las necesidades de nuestros clientes con propuestas basadas en soluciones de innovación aplicada.

En 2022 sigue vigente la política de innovación de GDES firmada en 2019, reafirmando que nuestro compromiso con la innovación se fundamenta en los siguientes principios:

- **Impulso continuo de una cultura innovadora** en la organización. La innovación en GDES es de todos y para todos; se desarrolla por, y para, todos sus grupos de interés.

- **Orientar nuestro sistema de gestión de innovación hacia un modelo transversal** a toda la organización, desarrollando una cultura de innovación en todas las áreas de actividad y procesos internos de la organización.
- **Fomento y reconocimiento de la creatividad** inherente al personal de GDES.
- **Desarrollar un modelo de innovación abierto basado en colaboraciones y alianzas** con otras entidades con el objetivo de incrementar la capacidad innovadora de GDES.
- **Consolidar un sistema de vigilancia tecnológica e inteligencia competitiva** que contribuya a definir la posición estratégica que debe tomar nuestra organización en su entorno.
- **Proteger los resultados del proceso de innovación** gestionando adecuadamente la propiedad intelectual e industrial.
- **Desarrollar una filosofía de mejora continua** de los procesos de I+D+i de la empresa, que, junto con el resto de procesos de gestión, se oriente a la satisfacción de todos los grupos de interés, cumpliendo siempre con los requisitos legales y reglamentarios propios de nuestra actividad.

## INDICADORES CLAVE

12

invenciones generadas

87%

de ideas aceptadas en Programa Innova

32

patentes

## Estructuras de Gestión y ejecución de I+D+i

### Innovación y Tecnología

El Departamento de Innovación y Tecnología (GDES Innovation), se creó en 2012 con el objetivo de asegurar el crecimiento tecnológico del Grupo y su adecuación a nuevas necesidades.

Junto con la Dirección General, este Departamento marca la estrategia de I+D+i de GDES. Concretamente, las funciones principales del Departamento de Innovación y Tecnología son:

- Dar soporte a las necesidades que puedan tener las unidades de negocio de GDES en el marco de su actividad innovadora.
- Identificación y análisis de posibles oportunidades de innovación tecnológica.
- Detección de puntos de mejora entre los servicios de la empresa y las necesidades de los clientes.
- Conformar los distintos equipos de trabajo para el desarrollo de los proyectos.
- Establecer acuerdos de colaboración con otras organizaciones buscando alcanzar los objetivos del proceso de I+D+i, y asegurar que se cumplen las directrices establecidas en dichos acuerdos.
- Proteger y explotar los resultados del proceso de I+D+i.
- Fomentar y dinamizar la cultura de innovación del Grupo
- Gestión de la cartera de proyectos, asegurando su correcto seguimiento, control y documentación.

- Proteger y explotar los resultados del proceso de I+D+i.
- Coordinar la transferencia de tecnología del Grupo.
- Fomentar y dinamizar la cultura de innovación del Grupo incentivando la participación en el Programa Innova, el Sistema de Vigilancia Tecnológica y resto de iniciativas que se planteen en este ámbito.

### Comité de Innovación

El Comité de Innovación de GDES es un órgano consultivo y dinamizador de la actividad de innovación del Grupo. Está presidido por la Dirección de Innovación y Tecnología y engloba las siguientes funciones:

- **Implicar** a las unidades de negocio y de soporte en los retos e iniciativas de innovación.
- **Proponer/colaborar** en las actividades/iniciativas que se planteen en GDES para impulsar la cultura de innovación.
- **Servir como foro** donde compartir información relacionada con innovación y con tecnología de interés.
- **Identificar y analizar** necesidades de clientes u oportunidades/retos de innovación.
- **Incentivar** la participación del personal de GDES para aportar nuevas ideas y sugerencias de cualquier ámbito de innovación.
- Identificar posibles cuellos de botella de la innovación interna.
- **Actuar** para resolverlos.

En este Comité de Innovación están representadas todas las unidades de negocio de GDES y las principales áreas corporativas.

### Sistema de Gestión I+D+i

Dada la relevancia estratégica que la Innovación tiene para GDES, como medio para alcanzar la excelencia en la prestación de servicios con los más altos niveles tecnológicos, es fundamental el cumplimiento y continua actualización de nuestro Sistema de Gestión de I+D+i con base en norma *“UNE 166002:2014. Gestión I+D+i: Requisitos del Sistema de Gestión de la I+D+i”*.

Así mismo, todas las empresas del Grupo están certificadas según la norma *“ISO 9001:2015. Sistemas de Gestión de la Calidad. Requisitos”* que contiene en su cláusula 7.3 requisitos específicos para los procesos de Diseño y Desarrollo.



### Sistema de Vigilancia Tecnológica

El Sistema de Vigilancia Tecnológica de GDES se fundamenta en la definición de áreas críticas de vigilancia alineadas con la estrategia del Grupo. Durante 2022 éstas han sido las áreas definidas:

- Servicios Nucleares
- Tratamiento superficies
- Logística
- Desmantelamiento
- Wind
- Efficiency
- Industria 4.0
- Otras tecnologías

Desde 2022, las noticias de interés se publican, ordenadas por estas áreas, en la plataforma ROCK de formación y gestión del conocimiento. Asimismo, las más relevantes se incluyen en el boletín trimestral que prepara el área de comunicación de GDES.



### Programa de ideas y sugerencias – Innova

El Programa Innova de GDES busca fomentar la aportación de ideas que velen por la mejora continua y la innovación de la compañía. A través de este programa conseguimos:

- Asegurar la recogida y aplicación de las mejores ideas propuestas por quién mejor conoce el trabajo diario de GDES, su personal.
- Reconocer y premiar estas aportaciones que nos convierten en mejor empresa, motivando así a los trabajadores que participan.
- Pero sobre todo, contribuir a la mejora continua y la innovación de nuestras actividades.

Cualquier trabajador/a de GDES puede presentar una idea cumplimentando un formato sencillo accesible a través de la intranet, y enviándolo al área de innovación de GDES por email o correo postal.

Cuando se cierra cada edición del Programa, el Comité de Innovación se reúne para analizar y valorar las ideas presentadas. Asimismo, las clasifica en las siguientes categorías:

- **CATEGORÍA INNOVA:** Ideas de fácil aplicación y de coste reducido, que puedan ser puestas en marcha por el propio personal del centro de trabajo.
- **CATEGORÍA INNOVA +:** Ideas que supongan mejoras estratégicas en procesos, en nuevos servicios o en crecimiento tecnológico de GDES, con mayores exigencias técnicas y/o económicas.

La décima edición de los premios innova abarcó del 1 de julio de 2021 hasta el 31 de diciembre de 2022. Se presentaron un total de 31 ideas, de las cuales se aceptaron 27 (87% de ideas aceptadas). Próximamente se realizará un acto de reconocimiento a los trabajadores premiados.

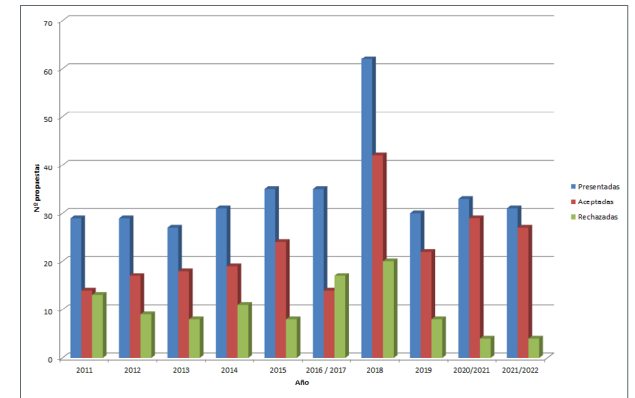

Evolución del Programa Innova.



Imagen de los premiados correspondiente a la edición anterior.

## Principales desarrollos finalizados o en proceso durante el año 2022

### 1. ANDAMIOS

En 2021 se lanzó el proyecto de digitalización del servicio de andamios que GDES realiza en la Central Nuclear de Vandellós.

Durante 2022 se ha realizado una experiencia piloto junto con el servicio de mantenimiento de Vandellós para ver la posibilidad de utilización de la plataforma desarrollada en paralelo con la nueva gestión de órdenes de trabajo que ha implantado ANAV para todos los servicios

Se ha realizado la migración de la base de datos histórica del servicio de andamios de GDES con el objetivo de disponer de datos históricos para el proceso de toma de decisiones y elaboración de informes.

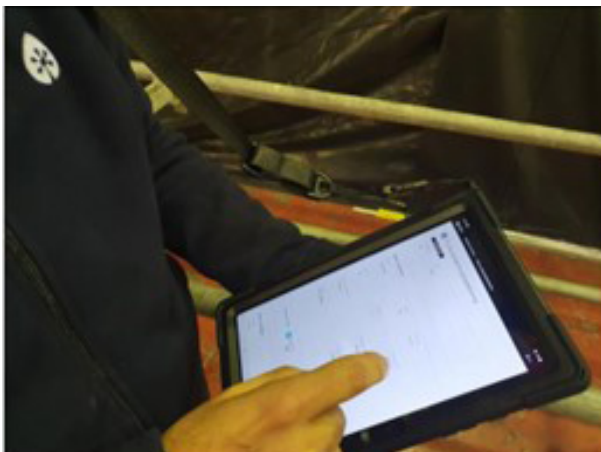

### 2. UNIDADES MÓVILES DE BORACIÓN (UMB)

Proyecto de GDES para EDF cuyo objetivo es el diseño, fabricación, suministro y puesta en marcha de dos Unidades Móviles de Boración (UMB). Las UMB dotarán a la Fuerza de Acción Rápida Nuclear (FARN) de EDF de la capacidad de abastecer en continuo con agua borada los diferentes sistemas y piscinas de una central nuclear en situación de emergencia.

Las UMB se han diseñado con objeto de optimizar los tiempos de instalación, puesta en marcha, y operación, de forma que se garantice un despliegue rápido y se minimice la exposición de los operadores a la radiación.

Cada UMB se compone de los siguientes sistemas:

- Sistema de descarga de big-bags y dosificación de ácido bórico mediante sinfín.
- Sistema de acondicionamiento del agua en ácido bórico, mediante disolución en el interior de un mezclador.
- Sistema de inyección mediante bomba centrífuga.
- Circuito hidráulico, compuesto por distintas líneas de tubería, válvulas e instrumentación.
- Sistema de vigilancia y control.

En 2022 se ha desarrollado la fase de fabricación, estimando comenzar el montaje de los componentes de la unidad a principios de 2023.

Los grandes hitos de 2022 han sido la consecución de la fabricación del contenedor que contendrá todos los equipos de la UMB y el diseño y fabricación del mezclador y del circuito hidráulico.

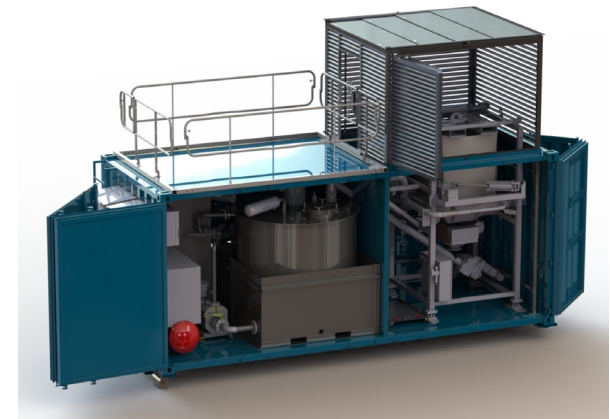

### 3. DISPOSITIVO DE INYECCIÓN DE ÁCIDO BÓRICO MUY ENRIQUECIDO

Proyecto de GDES para EDF cuyo objetivo es el diseño, fabricación, suministro y puesta en marcha de un dispositivo móvil de inyección de ácido bórico muy enriquecido en la Central Nuclear de Flamanville 3. El dispositivo permitirá la renovación del agua borada en el núcleo del reactor y los sistemas asociados, durante la operación de éste.

El dispositivo de inyección móvil está diseñado para poder ser transportado de una forma sencilla mediante transpaleta eléctrica. Se compone de:

- Caja conectable para la carga, transporte y descarga de ácido bórico muy enriquecido.
- Sistema de acondicionamiento del agua en ácido bórico, mediante disolución en el interior de un mezclador y calentamiento mediante resistencias.
- Sistema de inyección mediante bomba peristáltica.
- Circuito hidráulico, compuesto por distintas líneas de tubería, válvulas e instrumentación.
- Sistema de vigilancia y control.

En el año 2022 se finalizaron las tareas relacionadas con el diseño de la concepción del equipo, así como, el aprovisionamiento de los equipos y materias primas necesarias para iniciar la fabricación del equipo a comienzos de 2023.

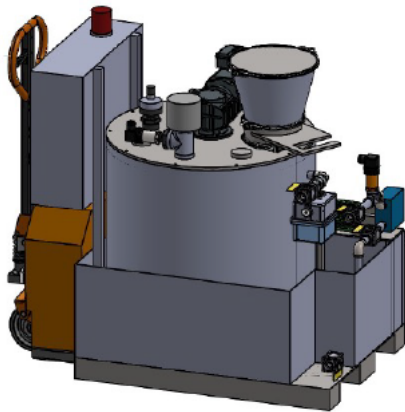

#### 4. SIMAP

Desarrollo de un sistema inteligente para el mantenimiento de palas de aerogeneradores (SIMAP) compuesto por dos herramientas totalmente integradas (una provee de datos a la otra): motor de detección de fallos en las palas de aerogeneradores y plataforma dinámica e inteligente de gestión de los servicios de mantenimiento (gestión de informes, acceso a los clientes, consulta de históricos, etc).

Los objetivos principales son: optimización y mayor eficiencia del servicio gracias a su digitalización, estandarización de la gestión del servicio respondiendo a las necesidades del cliente y, por tanto, aportándole valor añadido. Generación de conocimiento de relevancia para el sector, a través de la creación del catálogo inteligente de fallos.

Desarrollo finalizado en 2022.

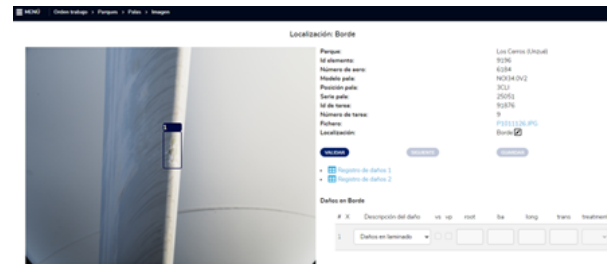

#### 5. SIRO

Desde el año 2020 GDES está trabajando en el desarrollo de una Sonda de Inspección Robótica (SIRO) de generadores de turbina para Iberdrola Generación. SIRO se concibe como una herramienta de apoyo a la evaluación de alternadores, debiendo permitir realizar la inspección

visual y ensayos en el entrehierro del generador (ensayo de cuñas y ensayo ELCID), todo ello con el rotor de la máquina instalado.

Durante 2022 se trabajó en la adaptación a la geometría de máquinas de Iberdrola, así como con el diseño de un modelo de IA que permitiera discriminar el grado de apriete de cuñas utilizando espectro de sonido.

De las diferentes campañas de ensayos realizadas en 2022, se obtuvieron resultados positivos en la inspección visual y en los ensayos de ELCID. En los ensayos de apriete de cuñas se diseñó un acoplamiento para la geometrías 330h y 390h, que permite la realización de los ensayos de forma fiable y sin accionamientos de ningún tipo. Y en las máquinas disponibles se observó un correcto movimiento tanto axial como longitudinal de la plataforma dentro del estator.

Esta situación se repitió con otras geometrías como los alternadores de las máquinas 324 y 390 H. Estos dos modelos de alternadores forman parte de la flota de IBG se hará la prueba de SIRO.



## 6. GDES EMS (GATEWAY)

Durante 2022, el área de innovación Mediante un modelo pre-entrenado en las instalaciones de GDES se busca formar una base de datos lo suficientemente extensa para conseguir un ratio de acierto en la detección de un 90%. en colaboración con GDES Efficiency, desarrollaron un sistema EMS (Efficiency Management System) para monitorizar las instalaciones fotovoltaicas (PV), así como, el estado general de la industria donde la instalación PV esté instalada.

Se trata de una plataforma online (que también funciona en servidor local) multiusuario (con varios perfiles definidos) que permite la generación de métricas, avisos, alertas, adaptadas a los diferentes perfiles según sus necesidades concretas.

Dispone de algoritmia y módulos de IA capaces de gestionar las métricas, así como la estimación de comportamiento anómalos de la instalación, evaluar penalizaciones en tiempo real, etc. Dispone de un motor estadístico integrado que optimiza la gestión de red frente a la frecuencia de adquisición de los datos, posibilitando escenarios no disponibles en los sistemas puramente cloud que presentan altos tiempos de adquisición.

Es una plataforma agnóstica de la instalación PV, permite la conexión mediante bus industrial con la instalación PV multiplataforma y con los sistemas de proceso de la industria/edificio tipo (BMS, SCADA, etc...). La conexión



con los procesos de planta se desarrollará ad-hoc para cada una de las industrias.

## 7. PORTOKALI

El proyecto busca obtener la trazabilidad de las botellas de gas butano llenas y vacías presentes en las jaulas de las estaciones de servicio mediante visión artificial e inteligencia artificial. Entre los métodos propuestos, dada la adaptabilidad a diferentes entornos y facilidad de montaje, el contaje se realiza mediante cámaras que captan la presencia o ausencia de tapones.

Con tal de implementar un dispositivo funcional se propone una caja Atex con una Raspberry Pi Zero 2W conectada a una alimentación externa y Wifi. La implantación del primer prototipo se realizó en Julio de 2022 en la estación de servicio Repsol de Ripoll de la Avenida Balears (Valencia) y se quitó en Enero de 2023, con 10 modificaciones del modelo inicial.

Habiendo conseguido una precisión del 80% de aciertos se instala un foco con tal de aumentar las horas con las

que se detectan correctamente los tapones. Con esto se consigue una mejora de hasta el 85%. Los próximos pasos se centran en la escalabilidad, con tal de monitorizar



todas las jaulas de una estación, la reducción de costes y la alimentación mediante baterías, con el objetivo de aportar más flexibilidad en la implantación in situ.

## 8. PYROS

El proyecto PYROS consiste en el diseño y desarrollo de dos prototipos para realizar detección temprana de incendios en las CCNN de Ascó II y Vandellós (ANAV).

Uno de los prototipos se usará para la monitorización de elementos sensibles en los transformadores principales con el objetivo de detectar valores anómalos que pudiesen desembocar en un mal funcionamiento del activo y provocar un incendio en el mismo.

El otro de los prototipos será de aplicación en el interior de los cubículos en los que el sistema de detección o extinción convencional se encuentre inhabilitado. El dispositivo se ubicará en dichos cubículos para disminuir el

personal necesario para la vigilancia aumentando así la seguridad de dicho personal.

Para la detección temprana, los prototipos disponen de múltiples fuentes de información mediante sensorización avanzada como termografía, imagen, láser, o COVs (Compuestos Orgánicos Volátiles). Se aplican técnicas multicriterio con inteligencia artificial para la toma de decisiones y la emisión de una alarma en el sistema convencional contra incendios y en los dispositivos inalámbricos de la red TETRA.

Durante el 2022 se ha realizado la especificación técnica y los documentos de diseño junto con los departamentos implicados de ANAV en el proyecto. Además, se han

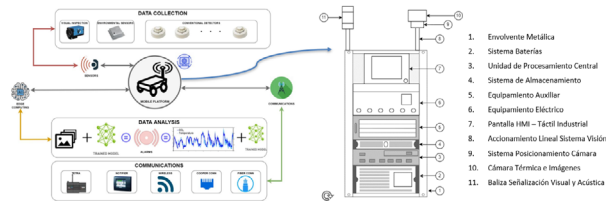

realizado las primeras pruebas de distintos sistemas que compondrán el prototipo final.

## 9. REFRAC

El objetivo del proyecto REFRAC es diseñar, desarrollar y validar un nuevo proceso automático de clasificación y valorización de residuos refractarios procedentes de ace-

rías, basado en economía circular, que permita su reutilización en nuevas aplicaciones de alto valor, reduciendo al mínimo la cantidad de residuos generados y aprovechando al máximo los que no se pueda evitar generar.

El proyecto arrancó en marzo 2022, estando prevista su finalización a finales de 2023.

Durante 2022 se ha llevado a cabo la caracterización química de los residuos refractarios, con la colaboración de un centro tecnológico especializado. Asimismo, se inició



el estudio de posibles aplicaciones para la reutilización de estos residuos.

## 10. BLUE VENTURES

GDES Blue Ventures es la plataforma de innovación abierta de GDES.

El objetivo de esta plataforma web es impulsar tecnologías para la descarbonización a través de la colaboración con otras empresas y/o emprendedores. GDES Blue

Ventures es el canal a través del cual se podrá conocer y entrar en contacto con emprendedores/start-ups/spin-offs/institutos universitarios/tecnológicos o incluso con empresas consolidadas que tengan proyectos, innovaciones, o ideas relacionadas con las tecnologías clave para la descarbonización del sector energético.

El desarrollo de la plataforma se ha realizado en 2022, y su lanzamiento está previsto para el primer trimestre de 2023.

## HITOS



- **GDES PARTICIPA EN 'MENTORING ILIMITADO' LA ÚLTIMA INICIATIVA DE FUNDACIÓN LAB MEDITERRÁNEO PARA AYUDAR A LAS PYMES A SUPERAR RETOS DE INNOVACIÓN Y TECNOLOGÍA**

**Fundación LAB Mediterráneo**, proyecto impulsado por la Asociación Valenciana de Empresarios (AVE), ha organizado en colaboración con **AlicanTEC, AJEV, AVE, CEEI, el Consejo de Cámaras de la Comunidad Valenciana e IVEFA**, una jornada de Mentoring Empresarial con el objetivo de ayudar a superar retos de tecnología e innovación a pymes de la Comunitat Valenciana, gracias a las experiencias y aprendizajes de empresarios líderes en estos ámbitos. El acto ha sido inaugurado por **Héctor Dominguis**, CEO de GDES, como vicepresidente de Fundación LAB Mediterráneo y miembro de la Junta Directiva de AVE.

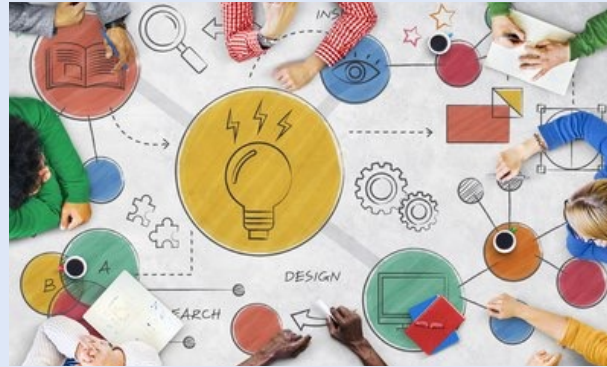

- **X PREMIOS INNOVA**

En 2022 se celebró la **X Edición de los Premios Innova**. El objetivo de esta nueva edición ha sido incentivar la **difusión del conocimiento en I+D**, dar a conocer los últimos proyectos innovadores desarrollados, poner en práctica a través del trabajo en equipo los valores asociados con la innovación (creatividad, actitud cuestionadora y diferenciación), y premiar a los compañeros más comprometidos con la innovación.



- **NACE ROCK, LA PLATAFORMA DE GDES PARA LA GESTIÓN DEL CONOCIMIENTO**

**ROCK** (*Recording Our Collective Knowledge*), es la nueva plataforma de **GDES puesta en marcha en 2022** para compartir un espacio de conocimiento, experiencia y formación. Su entorno permite que esto se haga de manera colaborativa, continua, personalizada y digital.

**ROCK** nos permite compartir, almacenar y transferir de manera organizada nuestro conocimiento ('Know How') ya que enlaza con nuestros recursos de Office365 (Yammer, Stream, Sharepoint, Intranet...) con una plataforma de e-learning (formación digital).



- **CURSO ONLINE "LA ROBÓTICA APLICADA AL SECTOR NUCLEAR"**

GDES colaboró de nuevo en 2022 en el curso desarrollado por Foro Nuclear 'La Robótica aplicada al sector nuclear' y gracias a ello todo el personal de GDES tiene condiciones especiales para participar en esta formación online. El Sector Nuclear también ha incorporado la robótica a sus procesos, con el objetivo principal de minimizar el riesgo radiológico que puede entrañar la realización de determinadas actividades para los trabajadores de instalaciones nucleares y radiactivas.

Por ello, Foro Nuclear quiere dar a conocer, todos estos importantes avances científicos, y dotarles de información tanto de la robótica a nivel general, como en su aplicación al sector nuclear.



- **EL CSN HOMOLOGA LOS CURSOS SEMIPRESENCIALES DE SUPERVISOR/OPERADOR DE INSTALACIONES RADIATIVAS DE GDES**

GDES imparte formación oficial en Protección Radiológica con aplicación en laboratorios con fuentes no encapsuladas (LFNE), radiografía industrial limitada a equipos de rayos X y el control de procesos y técnicas analíticas, desde hace ya veinte años.

Dando un paso más en la transformación digital de nuestros servicios y aprovechando las tecnologías digitales a nuestro alcance, la Unidad Técnica de Protección Radiológica de GDES solicitó la modificación de su homologación formativa al Consejo de Seguridad Nuclear para modernizar sus cursos para la **capacitación de obtención de licencia como supervisores y operadores** e incluir en ellas soluciones de **e-learning**.

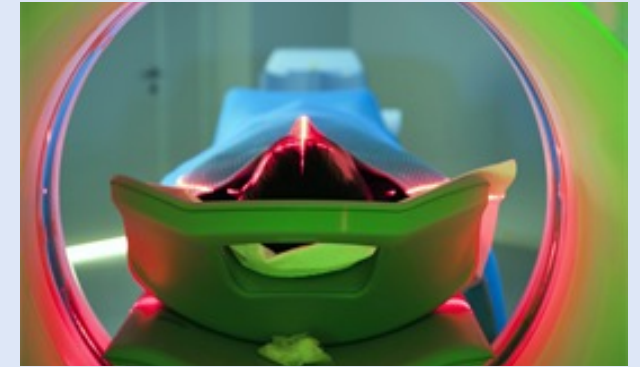

- **EL CSN CONFÍA EN NUESTRA UTPR PARA LA ACTIVACIÓN DEL PROYECTO INVEAT**

Los equipos de medicina nuclear de **INVEAT** serán sometidos a una revisión independiente realizada por nuestra **unidad técnica de protección radiológica (UTPR)** bajo la dirección del Consejo de Seguridad Nuclear. Para nuestra empresa es un orgullo el formar parte de este proyecto ambicioso para sacar el máximo rendimiento de las medidas europeas asumiendo la revisión independiente del lote de equipos de medicina nuclear dispuesto por el CSN.

## 7

# La protección del medio ambiente

## Políticas

Uno de los cinco compromisos de la filosofía de GDES es la sostenibilidad. **Todas las decisiones del Grupo tienen que ser sostenibles y con visión de futuro y por eso miramos más allá de unos años, pensamos en generaciones futuras.**

## INDICADORES CLAVE

76,89%

de la cifra de negocio certificada según ISO 14001:2015.

0

Incidentes ambientales

1648

Toneladas de CO<sub>2</sub> equivalente emitidas a la atmósfera

Adicionalmente, GDES se compromete a actuar según el Principio de Precaución, de forma que cuando una actividad presenta una amenaza a la salud humana o al medio ambiente, es necesario tomar acciones preventivas aun cuando exista incertidumbre científica respecto de los daños que esta actividad pueda causar. Este compromiso se articula mediante la realización de los análisis de riesgos en cada uno de los proyectos en los que las empresas del Grupo toman parte.

Las propias actividades de GDES contribuyen intrínsecamente a la protección del medio ambiente, GDES es especialista en servicios que contribuyen a la reducción del impacto ambiental de los sectores donde trabaja:

- Limpiezas y descontaminaciones en instalaciones industriales.
- Desmantelamientos de instalaciones industriales.
- Minimización y acondicionamiento de residuos radiactivos y peligrosos.
- Vigilancia y protección radiológica.
- Mejora de la eficiencia en instalaciones de nuestros clientes.



## Sistema de Gestión Ambiental

El compromiso de GDES con la sostenibilidad se articula gracias a nuestro sistema de gestión medioambiental, basado en la norma ISO 14001 y que incluye mecanismos para medir y evaluar el desempeño ambiental del Grupo desde la perspectiva del Ciclo de Vida. En 2022 el 76,89% de las actividades del Grupo están certificadas medioambientalmente conforme a la norma ISO 14001:2015, frente a un 82,25% en 2021, asegurando de esta manera que se llevan a cabo las siguientes medidas de control ambiental:

- Identificación de los riesgos Ambientales, mediante la nueva metodología de Análisis de riesgos globales para los nuevos proyectos de la empresa, incluyendo las actuaciones para mitigarlas.
- Identificación y control de los Aspectos ambientales producidos por las actividades incluyendo las actuaciones que tienen previsto realizarse para minimizarlos.
- Control ambiental en el proyecto consistente en una inspección a final de obra o servicio si esta es inferior a 6 meses y en una inspección trimestral si es superior a 6 meses.
- Realización de auditorías tanto internas como externas.

## Aspectos Ambientales

### Materiales utilizados por peso

Se presenta a continuación una estimación del peso total de los materiales que fueron usados en 2022 para las prestaciones de servicios de las diferentes empresas del Grupo:

EMPRESA	Toneladas
GDES	4,41 (EPIS)
REV	91,94 (PINTURAS)
IYM	0,48 (MATERIAL OFICINA)
TIT	NA
GDEE	47,66 (MATERIAL INSTALADO)
GDFR	1,38 (MATERIAL OFICINA)
GDEA	76,28 (PINTURAS)
GDUK	0
GDPA	0
GDMX	0
GDWD	34,28 (PINTURAS + FIBRAS)
XBT	NA
GDSW	0
<b>TOTAL</b>	<b>256,42</b>

*Nota: Las empresas TIT y XBT no les aplica esta estimación al tratarse de empresas de ingeniería.*

Al igual que en 2021, en 2022 el mayor porcentaje se debe a pinturas, barnices y áridos. En la mayoría de los casos, no es posible la utilización de materiales reciclados al no existir productos sustitutivos en el mercado, siendo el porcentaje de material reciclado usado, inferior al 0,1%.

### Energía consumida

Se muestra a continuación los consumos totales de energía para las diferentes empresas del Grupo, desglosado en combustibles fósiles, energía eléctrica y energía total consumida.

### • Consumo de combustibles fósiles (Diesel fuel)

EMPRESA	litros	Gijajulios (GJ)
GDES	312.260	11.956,57
REV	41.167	1.576,3
IYM	819	31,36
TIT	0	0,00
GDEE	0	0,00
GDFR	31.907	1221,77
GDEA	55.144	2.111,49
GDUK	8.468	324,24
GDPA	5.921	226,72
GDMX	462	17,69
GDWD	129.393	4.954,51
XBT	Sin datos	Sin datos
GDSW	Sin datos	Sin datos
<b>TOTAL</b>	<b>585.542</b>	<b>22.420,65</b>

### • Consumo eléctrico

EMPRESA	KWh	GijaJulios (GJ)	% Origen Renovable	% Carbon Free
GDES	119.137	428,88	48,00%	68,00%
REV	39.620	142,63	48,00%	68,00%
IYM	27.850	100,26	48,00%	68,00%
TIT	1.074	3,87	48,00%	68,00%
GDEE	3.660	13,18	48,00%	68,00%
GDFR	5.121	18,44	14,51%	91,39%
GDEA	21.382	76,97	14,51%	91,39%
GDUK	Sin datos	Sin datos	Sin datos	Sin datos
GDPA	Sin datos	Sin datos	Sin datos	Sin datos
GDMX	12.114	43,61	19,50%	22,70%
GDWD	236.360	850,87	40,70%	58,90%
XBT	Sin datos	Sin datos	Sin datos	Sin datos
GDSW	Sin datos	Sin datos	Sin datos	Sin datos
<b>TOTAL</b>	<b>466.318</b>	<b>1.678,71</b>	<b>36,58%</b>	<b>67,15%</b>

### • Energía total consumida

Teniendo en cuenta que en las diferentes empresas del Grupo no se realizan operaciones de venta de energía, la energía total consumida por las empresas de la organización es igual a:

EMPRESA	GijaJulios (GJ)	% Origen Renovable	% Carbon Free
GDES	12.385,45	2%	2%
REV	1.718,93	4%	6%
IYM	131,62	37%	52%
TIT	3,87	48%	68%
GDEE	13,18	48%	68%
GDFR	1.240,21	0%	1%
GDEA	2.188,46	1%	3%
GDUK	324,24	Sin datos	Sin datos
GDPA	226,72	Sin datos	Sin datos
GDMX	61,30	14%	16%
GDWD	5.805,38	6%	9%
XBT	Sin datos	Sin datos	Sin datos
GDSW	Sin datos	Sin datos	Sin datos
<b>TOTAL</b>	<b>24.099,36</b>	<b>18%</b>	<b>25%</b>

Nota: los valores tan bajos se deben a que la mayor parte de la energía consumida es por consumo de combustible, a su alto poder calorífico y a la poca cantidad de energía consumida debida a la electricidad.

### • Metodología y asunciones

- Los consumos de combustible de GDFR, GDEA, GDPA, GDMX y GDUK son obtenidos directamente en litros.
- Para el resto de las empresas del Grupo, los consumos de combustible se han obtenido a partir del

gasto, utilizando los factores de conversión indicados en el apartado a continuación.

- Los consumos eléctricos se obtienen directamente de las facturas eléctricas de cada instalación, teniéndose solo en cuenta aquellas que son gestionadas directamente por el Grupo (no se incluyen por ejemplo centros gestionados por el cliente).
- Por simplicidad, se ha tratado todo el combustible como tipo diésel, al suponer más del 95% del total consumido.
- El porcentaje de energías de origen renovable es obtenido para las empresas de España de la factura energética y de las fuentes indicadas en el apartado correspondiente para el resto de las empresas del Grupo.

### • Factores de conversión usados

Factor de Conversión	Fuente
Poder calorífico diésel	<a href="https://www.eia.gov/energyexplained/index.php?page=about_energy_conversion_calculator#dieselcalc">https://www.eia.gov/energyexplained/index.php?page=about_energy_conversion_calculator#dieselcalc</a>
Precio gasóleo España	<a href="https://energia.gob.es/petroleo/Informes/InformesMensuales/Paginas/InformesMensuales.aspx">https://energia.gob.es/petroleo/Informes/InformesMensuales/Paginas/InformesMensuales.aspx</a>

### Consumo de agua

Se muestra a continuación la magnitud de las aguas captadas por la organización para la realización de los servicios. El 100% del agua utilizada es agua de suministro, no realizándose captaciones de aguas superficiales, subterráneas, residuales o de lluvia.

### • Agua de suministro

Agua de suministro (m3):	
GDES	211,42
REV	77,33
IYM	54,36
TIT	2,10
GDEE	7,14
GDFR	74,97
GDEA	168,32
GDUK	8,50
GDPA	38,35
GDMX	15,06
GDWD	235
XBT	Sin datos
GDSW	Sin datos
<b>TOTAL</b>	<b>892,54</b>

### • Metodología y asunciones

- Los consumos de agua de suministro de los centros en Paterna, GDMX y GDWD son obtenidos directamente en m<sup>3</sup>.
- Para el resto de las empresas del Grupo, se ha utilizado el siguiente método de cálculo:
  - <https://thegbi.org/training/user-resources/downloads/>

### Afectación a áreas protegidas

En GDES ninguna de las infraestructuras utilizadas por las diferentes empresas del Grupo se encuentra dentro o en las proximidades de áreas protegidas o de alto valor para la biodiversidad.

### Cambio climático

El uso intensivo de la energía en el modelo económico actual es uno de los principales causantes del cambio climático. El Calentamiento Global es el proceso por el que los GEI (gases de efecto invernadero, principalmente CO<sub>2</sub>), mayoritariamente procedente de la quema de combustibles fósiles, se acumulan en la atmósfera y retienen parte del calor que emite la Tierra.

La Huella de Carbono es un término utilizado para describir la cantidad de emisiones de gases de efecto invernadero (GEI) causada por una actividad o entidad en particular y, por lo tanto, una forma para que las organizaciones evalúen su contribución al cambio climático.

Estimar la Huella de carbono de una organización trae consigo una serie de beneficios. Es una forma poderosa para que las empresas recopilen la información que necesitan para:

- Reducir las emisiones de GEI.
- Identificar oportunidades de ahorro de costos.
- Incorporar el impacto de las emisiones en la toma de decisiones sobre proveedores, materiales, diseños, procesos de fabricación, etc.

- Demostrar liderazgo ambiental / responsabilidad corporativa.
- Satisfacer las demandas de los clientes de información sobre las huellas de carbono de nuestro servicio.

La principal fuente de emisiones directas que contribuyen a los Gases de Efecto Invernadero (GEI) de GDES es la emisión de CO<sub>2</sub> procedente de la combustión de combustibles fósiles para vehículos y maquinaria.

Otros gases de efecto invernadero incluidos en el Protocolo de Kioto como son los perfluorocarburos (PFCs), el hexafluoruro de azufre (SF<sub>6</sub>), el metano (CH<sub>4</sub>), el óxido nitroso (N<sub>2</sub>O) y el trifluoruro de nitrógeno (NF<sub>3</sub>) se han despreciado por no realizar las empresas del Grupo actividades que generen estos gases de forma significativa.

El reporte de emisiones se verifica externamente por una entidad certificadora. Para el año 2022 está previsto realizarlo durante el primer trimestre de 2023 para GDES y para REV, siendo para ésta última la primera verificación realizada externamente.

Para el cálculo de la huella de carbono se ha utilizado la siguiente metodología:

Huella de Carbono = Dato de Actividad x Factor de Emisión.

#### • Intensidad de las emisiones de gases de efecto invernadero.

Para el cálculo de las emisiones de GEI del Grupo durante 2022 se ha utilizado el Estándar Corporativo de Contabilidad y Reporte del Protocolo de GEI (ECCR).

Muchas industrias, ONGs y programas gubernamentales utilizan este estándar como base para desarrollar sus sistemas de contabilidad y reporte debido al hecho de ser un sistema robusto y práctico, y de fundamentarse en la experiencia acumulada por numerosos expertos.

### Emisiones directas de gases de efecto invernadero (alcance 1 según GHG Protocol)

Las emisiones directas son las provenientes de fuentes de GEI que son propiedad o están controladas por la empresa. En este apartado se incluye el consumo de combustible debido al transporte realizado por la flota de vehículos propia y por la flota ajena respecto de la que la organización tiene control y, por lo tanto, puede incidir indirectamente en la reducción de sus emisiones. Esto incluye, por lo tanto, turismos, motos, equipos de trabajo, etc. en propiedad, leasing, renting, etc. y, por el contrario, no están incluidos los desplazamientos que puedan realizar los trabajadores de la organización por motivos de trabajo en medios de transporte sobre los que no tiene el control del consumo (desplazamientos en tren, avión, taxi, etc.). También se excluyen las emisiones que puedan generar los empleados para sus desplazamientos desde sus hogares a los centros de trabajo y viceversa.

Las emisiones directas (Alcance 1) de GEI en 2022, expresado en toneladas de CO<sub>2</sub> equivalente, generadas por la organización fueron:

EMPRESA	T. CO <sub>2</sub> eq
GDES	776,9
REV	102,42
IYM	2,04
TIT	0,00
GDEE	0,00
GDFR	79,39
GDEA	137,20
GDUK	21,07
GDPA	14,73
GDMX	1,15
GDWD	321,93
XBT	Sin datos
GDSW	Sin datos
<b>GD</b>	<b>1.456,83</b>

- Factores de emisión usados

Factores de emisión	Valor	Fuente
Factor de emisión diésel B7	2,488 kg CO <sub>2</sub> /l	<a href="https://www.miteco.gob.es/es/cambio-climatico/temas/mitigacion-politicas-y-medidas/factoresemision_tcm30-479095.pdf">https://www.miteco.gob.es/es/cambio-climatico/temas/mitigacion-politicas-y-medidas/factoresemision_tcm30-479095.pdf</a>
Precio del combustible	Variable Mensual	<a href="https://energia.gob.es/petroleo/Informes/InformesMensuales/Paginas/InformesMensuales.aspx">https://energia.gob.es/petroleo/Informes/InformesMensuales/Paginas/InformesMensuales.aspx</a>

\* A partir de abril y hasta diciembre de 2022 se aplica el descuento de 20 c€/l aprobado por el RD-ley 6/2022 para las empresas del grupo en España.

### Emisiones indirectas de gases de efecto invernadero (alcance 2 según GHG Protocol))

Las emisiones indirectas son aquellas emisiones derivadas de la actividad de la empresa, pero generadas por otras entidades, en concreto las emisiones de la generación de electricidad consumida.

Las emisiones indirectas (Alcance 2) de GEI en 2022, expresado en toneladas de CO<sub>2</sub> equivalente, generadas por la organización fueron:

- Factores de emisión usados

Factores de emisión	Valor	Fuente
Factor de emisión suministro eléctrico España	0 kgCO <sub>2</sub> /kWh (Ninobe) 0,232 KgCO <sub>2</sub> /kWh (Iberdrola clientes) 0,254 KgCO <sub>2</sub> /kWh (Gas Natural Comercializadora)	<a href="https://www.miteco.gob.es/es/cambio-climatico/temas/mitigacion-politicas-y-medidas/factoresemision_tcm30-479095.pdf">https://www.miteco.gob.es/es/cambio-climatico/temas/mitigacion-politicas-y-medidas/factoresemision_tcm30-479095.pdf</a>
Factor de emisión suministro eléctrico Francia	0,045 KgCO <sub>2</sub> /kWh (EDF)	<a href="https://opendata.edf.fr/explore/dataset/origine-de-lelectricite-fournie-par-edf-sa/table/?disjunctive_categorie=&amp;disjunctive_sous_categorie=&amp;sort=-tri&amp;disjunctive.categorie&amp;disjunctive_sous_categorie">https://opendata.edf.fr/explore/dataset/origine-de-lelectricite-fournie-par-edf-sa/table/?disjunctive_categorie=&amp;disjunctive_sous_categorie=&amp;sort=-tri&amp;disjunctive.categorie&amp;disjunctive_sous_categorie</a>
Factor de emisión suministro eléctrico México	0,423 TCO <sub>2</sub> /MWH (CFE)	<a href="https://www.gob.mx/cms/uploads/attachment/file/706809/aviso_fesen_2021.pdf">https://www.gob.mx/cms/uploads/attachment/file/706809/aviso_fesen_2021.pdf</a>

EMPRESA	T CO <sub>2</sub> eq
GDES	23,55
REV	9,19
IYM	6,46
TIT	0,25
GDEE	0,85
GDFR	0,23
GDEA	0,96
GDUK	Sin datos
GDPA	Sin datos
GDMX	5,12
GDWD	60,04
XBT	Sin datos
GDSW	Sin datos
<b>GD</b>	<b>106,65</b>

### Otras emisiones indirectas de gases de efecto invernadero (alcance 3 según GHG Protocol)

El alcance 3 es una categoría opcional de reporte que permite incluir el resto de las emisiones indirectas. Las emisiones del alcance 3 son consecuencia de las actividades de la empresa, pero ocurren en fuentes que no son propiedad ni están controladas por la empresa.

En el presente estudio se han incluido dentro de este alcance las emisiones debidas a las siguientes actividades:

- El transporte aéreo realizado por el personal del Grupo (viajes contratados).
- El transporte ferroviario realizado por el personal del grupo (viajes controlados).

No se han tenido en cuenta los residuos generados por la organización en las instalaciones de los diferentes clientes al ser gestionados directamente por éstos; ni las emisiones generadas por los residuos de papel y cartón ni las debidas a los residuos peligrosos generados por la organización al considerarse insignificantes en comparación con las otras emisiones incluidas en este alcance.

Se muestran a continuación las emisiones indirectas (Alcance 3) de GEI, expresado en toneladas de CO<sub>2</sub> equivalente.

EMPRESA	T CO <sub>2</sub> eq
GDES	47,98
REV	6,86
IYM	18,76
TIT	0
GDEE	0
GDFR	5,87
GDEA	4,96
GDUK	Sin datos
GDPA	Sin datos
GDMX	Sin datos
GDWD	Sin datos
XBT	Sin datos
GDSW	Sin datos
<b>Total</b>	<b>84,44</b>

#### • Factores de emisión usados

Factores de emisión	Fuente
Factor de emisión viajes aéreos	<a href="https://www.icao.int/environmental-protection/Carbonoffset/Pages/default.aspx">https://www.icao.int/environmental-protection/Carbonoffset/Pages/default.aspx</a>
Factor de emisión viajes en tren	<a href="https://www.eea.europa.eu/es/pressroom/infografia/emisiones-de-dioxido-de-carbono/view">https://www.eea.europa.eu/es/pressroom/infografia/emisiones-de-dioxido-de-carbono/view</a>

### Intensidad de las emisiones de gases de efecto invernadero

El global de las emisiones de GEI para 2022, teniendo en cuenta los tres alcances anteriores, es el siguiente:

Empresa	T CO <sub>2</sub> eq
GDES	848,43
REV	1118,48
IYM	27,26
TIT	0,25
GDEE	0,85
GDFR	85,49
GDEA	143,12
GDUK	21,07
GDPA	14,73
GDMX	6,27
GDWD	381,96
XBT	Sin datos
GDSW	Sin datos
<b>GD</b>	<b>1.647,91</b>

La ratio de toneladas de CO<sub>2</sub> equivalente emitido por 1000 horas trabajadas en la organización es de 0,95. El valor del año 2021 fue de 0,85

### Reducción de las emisiones de gases de efecto invernadero

El grupo GDES tenía el compromiso de reducir en un 10% estas emisiones entre 2018 y 2023 y en un 20% entre 2018 y 2028. Debido a cambios organizativos y estructurales importantes (cambio en los centros de trabajo de la sede principal y los almacenes centrales durante 2019, inclusión de los viajes controlados en tren del personal del grupo en 2019, mejora en la precisión de los factores de emisión y fuentes de obtención de los datos, nueva actualización de los centros de trabajo de la organización y sus actividades, la crisis sanitaria provocada por el Covid19 en 2020, inclusión de GDWD en los cálculos de 2020) que producen cambios significativos en las emisiones cuantificadas este objetivo se desplaza para tomar como año base 2021, estableciendo una reducción del 10% de emisiones entre 2021 y 2025, y de un 20% entre 2021 y 2030. La estrategia para conseguir este objetivo está basada en medidas como:

- Instalación de placas solares en la Sede central. El efecto de la reducción en el consumo eléctrico será evidente a partir de 2023.
- Disminución significativa el consumo de combustibles fósiles y energía consumida mediante la disminución de viajes aprovechando las nuevas tecnologías disponibles y sustitución paulatina de vehículos y maquinaria por otras más eficientes o con fuentes de combustible alternativas.
- Optimización del gasto energético mediante la mejora en las instalaciones y la racionalización del consumo mediante medidas técnicas de control y campañas de concienciación.

- Elección de suministrador eléctrico en función de sus emisiones de GEI, dirigiéndonos hacia una producción eléctrica 100% renovable.
- Elaboración de un plan de movilidad sostenible incluyendo medidas como: sustitución paulatina de la flota de vehículos y/o fomento del alquiler de vehículos eléctricos.

### Otras formas de contaminación atmosférica

Por la naturaleza de las actividades realizadas por las empresas del Grupo, no se producen emisiones de sustancias que agotan la capa de ozono (SAO), ni contaminación lumínica ni acústica de forma significativa, a pesar de lo cual se han realizado auditorías acústicas en las instalaciones que legalmente lo requieren.

---

*NOTA: Nuestro Informe de Emisiones de GEI se certifica externamente por la entidad Bureau Veritas de acuerdo al Estándar corporativo de contabilidad y reporte de GHG Protocol.*

## Residuos generados

A continuación, se muestran el peso total de los residuos generados por la empresa y por tipo de residuos durante 2022, así como las operaciones de eliminación utilizadas para el tratamiento los mismos; y se compara el valor absoluto de residuos generados respecto a 2021.

### • Residuos peligrosos

EMPRESA	C. LER	DESCRIPCIÓN	GESTIÓN	OPERACIÓN DE GESTIÓN (Ley 22/2011, de 28 de julio, de residuos y suelos contaminados)	CANTIDAD Toneladas
GDES	130205*	Aceites minerales no clorados de motor, de transmisión mecánica o lubricantes	R13	Operaciones intermedias con destino final a valorización.	3,7
REV	150110*	Envases que contienen restos de sustancias peligrosas o están contaminados por ellas	R12/R13/ D13	Acondicionamiento previo a la valorización. Operaciones intermedias con destino final a valorización. Combinación o mezcla previa a cualquiera de las operaciones numeradas de D 1 a D 12	2,107
REV	080111*	Residuos de pintura y barniz que contienen disolventes orgánicos u otras sustancias peligrosas	R12	Acondicionamiento previo a la valorización	0,232
GDES	130110*	Aceites hidráulicos minerales no clorados	R13	Operaciones intermedias con destino final a valorización.	0,508
REV	150202*	Absorbentes, materiales de filtración (incluidos los filtros de aceite no especificados en otra categoría), trapos de limpieza y ropas protectoras contaminados por sustancias peligrosas	D15	Operaciones intermedias con destino final a eliminación	0,111
GDES	160603*	Pilas que contienen mercurio	R13	Operaciones intermedias con destino final a valorización.	0,035
GDES	200135*	Equipos eléctricos y electrónicos desechados, distintos de los especificados en los códigos 20 01 21 y 20 01 23, que contienen componentes peligrosos	R13	Operaciones intermedias con destino final a valorización.	0,368
REV	170503*	Arena que contiene sustancias peligrosas	D13	Combinación o mezcla previa a cualquiera de las operaciones numeradas de D 1 a D 12	0,49
GDEA	080111*	Residuos de pintura y barniz que contienen disolventes orgánicos u otras sustancias peligrosas	R12	Acondicionamiento previo a la valorización	7,005
GDEA	130113*	Otros aceites hidráulicos	R12	Acondicionamiento previo a la valorización	0,835
GDWD	150110*	Envases que contienen restos de sustancias peligrosas o están contaminados por ellas	R12/R5	Acondicionamiento previo a la valorización/ Recuperación de otras materias inorgánicas	2,618
GDWD	080409*	Residuos de adhesivos y sellantes que contienen disolventes orgánicos u otras sustancias peligrosas	R12	Acondicionamiento previo a la valorización	0,431
GDWD	150202*	Absorbentes, materiales de filtración (incluidos los filtros de aceite no especificados en otra categoría), trapos de limpieza y ropas protectoras contaminados por sustancias peligrosas	R12	Acondicionamiento previo a la valorización	0,21
GDWD	080111*	Residuos de pintura y barniz que contienen disolventes orgánicos u otras sustancias peligrosas	R12	Acondicionamiento previo a la valorización	0,202
GDWD	080317*	Residuos de tóner de impresión que contienen sustancias peligrosas	R12	Acondicionamiento previo a la valorización	0,031
GDWD	130205*	Aceites minerales no clorados de motor, de transmisión mecánica o lubricantes	R12	Acondicionamiento previo a la valorización	0,01
GDWD	130703*	Otros combustibles (incluidas mezclas)	R12	Acondicionamiento previo a la valorización	0,093
GDWD	160506*	Productos químicos de laboratorio que consisten en sustancias peligrosas, incluidas las mezclas de productos químicos de laboratorio, o las contienen	R12	Acondicionamiento previo a la valorización	0,045
GDWD	160603*	Pilas que contienen mercurio	R12	Acondicionamiento previo a la valorización	0,014
GDWD	200121*	Tubos fluorescentes y otros residuos que contienen mercurio	R12	Acondicionamiento previo a la valorización	0,005
GDWD	150111*	Envases metálicos, incluidos los recipientes a presión vacíos, que contienen una matriz sólida y porosa peligrosa	R12	Acondicionamiento previo a la valorización	0,545
<b>TOTAL</b>					<b>19,595</b>

Nota: En 2021, la cantidad total de residuos generados fue de 9,366 toneladas, teniendo en cuenta todas las empresas consideradas.

- Residuos no peligrosos

EMPRESA	LER	DESCRIPCIÓN	GESTIÓN	OPERACIÓN DE GESTIÓN (Ley 22/2011, de 28 de julio, de residuos y suelos contaminados)	CANTIDAD TM
GDES, GDFR, GDEA	200101	Papel y cartón	R3	Reciclado o recuperación de sustancias orgánicas que no se utilizan como disolventes (incluidas el compostaje y otros procesos de transformación biológica)	0,580 0,064 0,300
GDES	170201	Madera	R12	Valorización	0,73
REV	170107	Mezclas de hormigón, ladrillos, tejas y materiales cerámicos	R12	Acondicionamiento previo a la valorización	3,3
GDWD	150101	Envases de papel y cartón	R12	Acondicionamiento previo a la valorización	1,75
GDWD	150102	Envases de plástico	R12	Acondicionamiento previo a la valorización	0,79
GDWD	150103	Envases de madera	R12	Acondicionamiento previo a la valorización	0,62
GDWD	170604	Materiales de aislamiento distintos de los especificados en los códigos 17 06 01 y 17 06 03	R12	Acondicionamiento previo a la valorización	1,18
GDWD	200301	Mezclas de residuos municipales	R12	Acondicionamiento previo a la valorización	4,36
				<b>TOTAL</b>	<b>13,674</b>

Nota: En 2021, la cantidad total de residuos no peligrosos producidos fue de 15,852 toneladas para todas las empresas consideradas.

- Alcance y fuentes de información

Para la elaboración del inventario de residuos generados, se han tenido en cuenta todos los residuos generados que han sido entregados a distintos gestores autorizados directamente por las empresas del Grupo, no teniéndose en cuenta aquellos residuos generados y entregados a clientes o bien a proveedores externos (por ejemplo, en talleres de reparación) y cuya gestión recae sobre los mismos.

Las operaciones de tratamiento indicadas son extraídas de la información proporcionada por los gestores con los que las diferentes empresas del Grupo tienen contrato para la gestión de residuos.

No se han tenido en cuenta acciones para la prevención de la generación de desperdicios alimentarios ya que no es relevante para la organización por la propia naturaleza de las actividades que realiza.



## Cumplimiento Ambiental

### Medidas de mitigación de los aspectos ambientales

Las principales medidas de mitigación adoptadas por la organización para la reducción de los diferentes impactos ambientales y la extensión de estas sobre el total de nuestras actividades son las que se indican a continuación.

ASPECTO AMBIENTAL	IMPACTO AMBIENTAL	ACCIONES DE MITIGACIÓN	EXTENSIÓN MITIGACIÓN
CONSUMO DE PAPEL	AGOTAMIENTO DE RECURSO NATURAL	Utilización papel con etiquetado ecológico	100%
CONSUMO AGUA	AGOTAMIENTO DE RECURSO NATURAL	De forma genérica este tema no es relevante para la organización.	NA
CONSUMO ELÉCTRICO	AGOTAMIENTO DE RECURSO NATURAL	Utilización lámparas consumo eficiente. Al menos Nivel A 100%	100%
CONSUMO COMBUSTIBLE	AGOTAMIENTO DE RECURSO NATURAL	Vehículos Cumplimiento Normativa EURO 6	90%
EMISIONES GASES COMBUSTIÓN	CONTAMINACIÓN ATMOSFÉRICA	Vehículos Cumplimiento Normativa EURO 6	90%
EMISIÓN DE POLVO	CONTAMINACIÓN ATMOSFÉRICA	Utilización de Sistema de Filtrado. Sustitución por Sponge-Jet siempre que sea técnicamente posible	100%
EMISIÓN DE PARTÍCULAS	CONTAMINACIÓN ATMOSFÉRICA	Utilización de Sistema de Filtrado. Sustitución por Sponge-Jet siempre que sea técnicamente posible	100%
EMISIÓN DE COVS	CONTAMINACIÓN ATMOSFÉRICA	Vehículos Cumplimiento Normativa EURO 6	90%
EMISIÓN DE COVS	CONTAMINACIÓN ATMOSFÉRICA	Control de emisiones atmosféricas instalaciones	100%
CONTAMINACIÓN LUMÍNICA	CONTAMINACIÓN ATMOSFÉRICA	No relevante para la organización	NA
RUIDO	AFECCIÓN AL MEDIO FÍSICO	Realización de auditoria acústica instalaciones	100%
Afección medio físico: FLORA Y FAUNA, SUELO, etc.	AFECCIÓN AL MEDIO FÍSICO	No relevante para la organización	NA
VERTIDO DE AGUAS SANITARIAS	VERTIDOS Y AFECCIÓN DE AGUAS	No relevante para la organización	NA
VERTIDO DE AGUAS INDUSTRIALES	VERTIDOS Y AFECCIÓN DE AGUAS	Vertido controlado para tratamiento	100%
Residuos Urbanos: RESIDUO PAPEL	GENERACIÓN DE RESIDUOS	Segregación en origen y entrega a gestor autorizado. Se han eliminado las papeleras individuales, habiendo puntos de recogida de papel centralizados.	100%
Residuos Urbanos: PLÁSTICOS	GENERACIÓN DE RESIDUOS	Entrega a Gestor Autorizado	50%
Residuos Urbanos: RESTOS ORGÁNICOS	GENERACIÓN DE RESIDUOS	No relevante para la organización	NA
Residuos Inertes: RESIDUOS DE CHATARRA	GENERACIÓN DE RESIDUOS	Segregación en origen y entrega a gestor autorizado	100%
Residuos Peligrosos: TUBOS FLUORESCENTES	GENERACIÓN DE RESIDUOS	Segregación en origen y entrega a gestor autorizado	100%
Residuos Peligrosos: PILAS Y BATERÍAS	GENERACIÓN DE RESIDUOS	Segregación en origen y entrega a gestor autorizado	100%
Residuos Peligrosos: TÓNER Y CARTUCHOS	GENERACIÓN DE RESIDUOS	Segregación en origen y entrega a gestor autorizado	100%
Residuos Peligrosos: RAEE	GENERACIÓN DE RESIDUOS	Segregación en origen y entrega a gestor autorizado	100%
Residuos Peligrosos: DISOLVENTE	GENERACIÓN DE RESIDUOS	Segregación en origen y entrega a gestor autorizado	100%
RESTOS PRODUCTOS QUÍMICOS	GENERACIÓN DE RESIDUOS	Segregación en origen y entrega a gestor autorizado	100%
Residuos Peligrosos: ACEITE USADO	GENERACIÓN DE RESIDUOS	Segregación en origen y entrega a gestor autorizado	100%
Residuos Peligrosos: FILTROS USADOS	GENERACIÓN DE RESIDUOS	Segregación en origen y entrega a gestor autorizado	100%
Residuos Peligrosos: ABSORBENTES CONTAMINADOS	GENERACIÓN DE RESIDUOS	Segregación en origen y entrega a gestor autorizado	100%
Residuos Peligrosos: ENVASES PLÁSTICO CONTAMINADOS	GENERACIÓN DE RESIDUOS	Segregación en origen y entrega a gestor autorizado	100%
Residuos Peligrosos: ENVASES METÁLICOS CONTAMINADOS	GENERACIÓN DE RESIDUOS	Segregación en origen y entrega a gestor autorizado	100%
Residuos Peligrosos: RESIDUOS RADIATIVOS	GENERACIÓN DE RESIDUOS	Segregación en origen y entrega a gestor autorizado	100%

### Sanciones medioambientales

Tanto en el 2021 como en el 2022, ninguna empresa del Grupo ha recibido multas o sanciones no monetarias por el incumplimiento de las leyes o normativas en materia de medio ambiente.

### Inversión en protección medioambiental

El gasto y las inversiones realizado por las empresas del Grupo en 2021 y 2022 ha sido el siguiente:

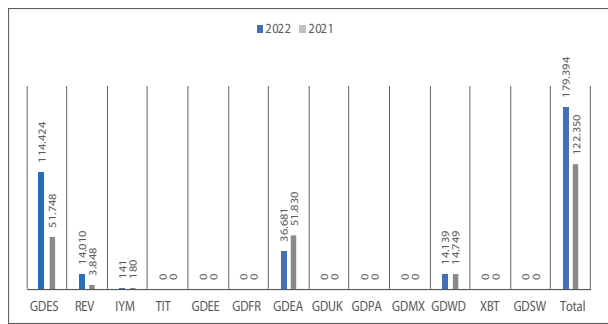

Inversión en Gestión de Residuos (€)

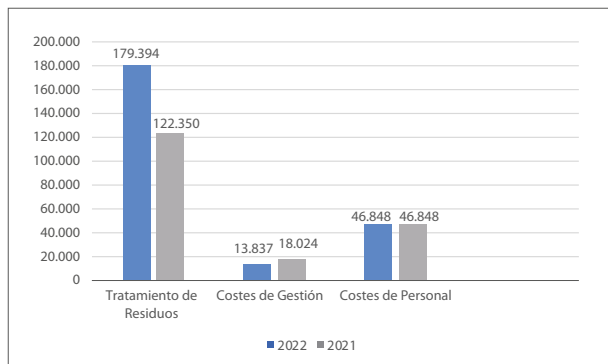

Comparación 2021-2022 del total de inversión del grupo

Dentro de los gastos de gestión en materia medioambiental se incluyen los gastos consecuencia de realización y preparación de auditorías medioambientales, herramientas de gestión de requisitos legales y viajes relacionados con temas medioambientales.

### Desperdicio de Alimentos

El Grupo en su sede central en España, dispone de comedor con servicio de catering, para optimizar el servicio evitando el desperdicio de alimentos se dispone de una aplicación específica que permite a los empleados reservar la semana anterior los días que van a requerir menú y cada día se sirven únicamente los seleccionados previamente.

## HITOS



- **GDES EFFICIENCY INSTALA 99 KWP EN FORMATO DE AUTOCONSUMO FOTOVOLTAICO EN NUESTRA SEDE CENTRAL**

GDES reafirma su **compromiso con la generación de energía libre de emisiones** de carbono con la implantación, en su sede central de Valencia, de una instalación fotovoltaica de 218 módulos que suman una potencia de 99 kWp y que tendrá una capacidad de generación de 181.844 kWh/ anuales. Los paneles solares permitirán a GDES reducir en 45 las toneladas de CO2 emitidas a la atmósfera, lo que equivale a la plantación de 1.657 árboles o al consumo eléctrico anual de 52 hogares.



- **GDES PARTICIPA EN LA PUBLICACIÓN ESPECIAL SOBRE CALENTAMIENTO GLOBAL Y SOSTENIBILIDAD DE LA ASOCIACIÓN ESPAÑOLA DE CALIDAD**

Julián Mendoza, Director de Calidad, Seguridad y RSE (QHSE/RSE) en GDES aporta en este número la visión de nuestro Grupo sobre cómo integrar los criterios de **sostenibilidad ambiental y lucha contra el calentamiento global** de forma real en la estrategia de las empresas. Se trata de un completo artículo que aquí os compartimos por cortesía de la Asociación Española para la Calidad.



- **GDES SE ASOCIA CON KERIONICS PARA DESARROLLAR TECNOLOGÍA DE HIDRÓGENO VERDE**

**Grupo Dominguis Energy Services (GDES)** firma una alianza estratégica con la startup valenciana Kerionics con el objetivo de desarrollar tecnología de generación de hidrógeno en España. Con esta alianza estratégica el grupo valenciano GDES da un paso más en su apuesta por la Sostenibilidad, la innovación abierta y el impulso de tecnologías Net Zero, esenciales para la transición energética sostenible. **Un impulso a la generación, almacenamiento y uso de energía baja en emisiones de carbono a partir de renovables o nuclear que permitirá descarbonizar industrias intensivas en consumo energético** como la industria química y petroquímica, siderurgia y transporte entre otras.



- **GDES PARTICIPA EN EL FORO DE DESARROLLO SOSTENIBLE DE CÁMARA VALENCIA**

En Foro de Desarrollo Sostenible de Cámara Valencia se pudo escuchar como organizaciones líderes en sostenibilidad que integran nuestro Club, ejecutan sus planes y buenas prácticas en materia de sostenibilidad. Algunas de las empresas asociadas a Cámara Valencia han participado en las mesas de debate. En cuestiones medioambientales ha sido quien ha dado su visión junto al resto de participantes. El Desarrollo Sostenible se hace realidad a través de los Objetivos de Desarrollo Sostenible (#ODS), cuyo fin principal es constituir un llamamiento universal a la acción. En un contexto en que la sostenibilidad se ha convertido en un asunto prioritario en la agenda de empresas Cámara Valencia puso en marcha #ForoDesarrolloSostenible2022. Iniciativa en la que nuestro Director de Calidad, Seguridad y RSE (QHSE/ RSE), Julian Mendoza aportó su visión como experto.



- **RENOVADA NUESTRA CERTIFICACIÓN MASE EN FRANCIA**

GDES Revanti SAS ha renovado en mayo de 2022, y por 3 años más, su certificación MASE. Se trata de una **certificación de carácter obligatorio para trabajar en el sector químico y petroquímico en Francia**. MASE es un sistema de gestión cuyo objetivo es la mejora permanente y continua de las prestaciones de salud, seguridad y medio ambiente de las empresas que trabajan en el ámbito industrial.

# 8

## El apoyo a la sociedad

### INDICADORES CLAVE

0,21%  
del EBITDA en  
inversión social  
directa

35  
participaciones en  
asociaciones, foros y  
clubs empresariales

+200  
Publicaciones externas  
sobre la actualidad de  
nuestra organización,  
artículos técnicos,  
entrevistas a nuestros  
directivos y difusión de  
notas de prensa.

### Políticas

GDES desde su creación apuesta por la Solidaridad como valor asociado directamente a la Sostenibilidad del Grupo. Este compromiso se resume en:

- Apuesta por la difusión del conocimiento mediante la colaboración con Universidades y Centros de Formación.
- Política de transparencia y comunicación activa hacia la sociedad y organismos reguladores del sector (CSN, SEPR, SNE, MINETUR, OIEA, NEA/OCDE, CIPR...)
- Participación en iniciativas relacionadas con el desarrollo económico e industrial, el fomento de la innovación y la defensa del medio ambiente o la sostenibilidad, en especial a través de las asociaciones y clubs empresariales (AVE, AEE, Foro Nuclear, CICV, GEPI, GIFEN, Fundación Lab Mediterraneo, Corredor Mediterraneo)
- Acción social mediante la realización de microdonaciones, colaboración con ONG y participación en eventos deportivos y culturales.

En 2022 la Inversión Social Directa sin tener en cuenta los gastos de gestión, ni las cuotas en asociaciones ha sido del 0,21 % del EBITDA. Para 2023 se deberá realizar como mínimo el 0,30 % alcanzando el compromiso establecido en 2021 por el Consejo de Administración de doblar dicha inversión (desde el 0,15 % de 2021).

## Acción Social

Durante el ejercicio 2022, se continua con el Programa de Solidaridad Corporativa, orientado a promover entre los empleados la Implicación y el apoyo a causas sociales mediante micro donaciones y colaboraciones, entre otras ONGs., destaca las colaboraciones a nivel local **Mamás en Acción** en Valencia a la cual se han hecho donaciones económicas y se ha incentivado la participación de trabajadores en sus eventos como la Cena de Gala “Sufre Mamón” o la donación a la **Fundación Vicente Ferrer** mediante una “dorsal 0” en su carrera solidaria #1km1vida. Por otro lado, **GDES Wind** colabora, además, con la **Fundación Prodis** con el fin de incorporar a personas discapacitadas en el mercado laboral.

Respecto a nuestros socios **xabet**, contar que han plasmado su acción social con iniciativas principalmente internas, con mapas de valor de todos sus empleados, mapas de contribución, con lo que cada empleado aporta a xabet en corto, medio y largo plazo. Y un sistema retributivo flexible diseñado a medida de cada empleado en el que se define la distribución entre salario, flexibilidad y empleabilidad y cada empleado elige sus porcentajes con la única condición de que sumen un 100%. Además, parte del tiempo de sus empleados se dedica a los fines que ellos consideren interesantes, y cuentan con una *lab* de ideas que se cuelga en la oficina. De esta iniciativa han surgido iniciativas variopintas, muchas de ellas ligadas a la inteligencia artificial que terminan siendo demostradores.

## United Nations Global Compact

GDES forma parte de la **Red Española del Pacto Mundial de Naciones Unidas** desde hace ya más de 10 años. Una iniciativa internacional que promueve poner en práctica en las empresas diferentes principios universalmente aceptados para realizar acciones de responsabilidad social empresarial (RSE).

En GDES hemos decidido aumentar el peso de nuestra colaboración ampliando este compromiso a nivel de Grupo, incluyendo a todas sus empresas con participación mayoritaria, y pasando de una participación como Firmante a convertirnos en Socios de esta estrategia global por la sostenibilidad.

### 2. Actividades puntuales

Durante 2022 se han realizado las siguientes actividades:

- **Patrocinios:** GDES en 2022 ha participado como Sponsor de eventos científicos y divulgativos como los Premios FEM'Energía o Premios FEM'Energía o Congreso SFEM-SEPR.
- **Colaboración con Women in Nuclear:** GDES tiene una participación activa y sin ánimo de lucro con Women in Nuclear. Una asociación independiente y global por el impulso de la presencia femenina en las carreras STEM y la igualdad de hombre y mujeres en las carreras técnicas nucleares y sus estudios. Esta

participación se materializa con la continua colaboración de numerosos miembros de nuestro Grupo con esta organización y sus talleres de Mentoring y STEAM. Destacamos además el nombramiento de nuestra Vicepresidenta en Francia como Presidenta de WiN Global, el homenaje a Gareth Davis, Company Secretary de GDES UK, como aliado de referencia para WiN UK, o el nombramiento de Adoración Arnaldos, Directora de Innovación y Tecnología de GDES, como miembro del cuerpo directivo de WiN España.

- **Colaboración con Fundación Adecco:** GDES mantiene su colaboración con Fundación Adecco con acciones que se suman desde una donación económica hasta el acuerdo con el que GDES pasa a formar parte de las empresas que apoyan el proyecto #EmpleoParaTodos, apostando de forma decidida por la integración social y laboral de las personas con discapacidad en igualdad de condiciones.

### Actividades Solidarias Locales:

Nuestros compañeros de GD Energy Services Ltd con sede en Caithness han desarrollado programas internos de mentoring para facilitar el acceso laboral a jóvenes interesados en trabajar en las instalaciones de Dounreay (Escocia).

## HITOS



- **GDES SE CONVIERTE EN SOCIO SIGNATORY DEL PACTO MUNDIAL DE LAS NACIONES UNIDAS**

GDES forma parte de la **Red Española del Pacto Mundial de Naciones Unidas** desde hace ya más de 10 años. Una iniciativa internacional que promueve poner en práctica en las empresas diferentes principios universalmente aceptados para realizar acciones de responsabilidad social empresarial (RSE).

En GDES hemos decidido aumentar el peso de nuestra colaboración ampliando este compromiso a nivel de Grupo, incluyendo a todas sus empresas con participación mayoritaria, y pasando de una participación como Firmante a convertirnos en Socios de esta estrategia global por la sostenibilidad.



- **GDES SE UNE AL CLUB DE EMPRESAS RESPONSABLES Y SOSTENIBLES DE LA COMUNIDAD VALENCIANA**

El CE/R+S – Club de Empresas Responsables y Sostenibles de la Comunidad Valenciana -, es una asociación sin ánimo de lucro que tiene como misión primordial dar a conocer, impulsar y promover el **desarrollo empresarial sostenible, responsable y ético**, fomentando la integración de criterios medioambientales, sociales y de buen gobierno corporativo en las políticas empresariales y estratégicas de las empresas miembro, mediante el diálogo con los diferentes grupos sociales y contribuyendo al desarrollo sostenible.

GDES se suma a este proyecto adhiriéndose como socio y suscribiéndose a los compromisos y valores de esta sociedad.



- **XABET GRUPO DOMINGUIS PARTICIPA COMO EXPERTO EN LAS #FTALKS22**

Las Ftalks han podido reunir a los protagonistas de la transformación en el sector a nivel internacional, más de 100 ponentes que han venido desde Israel, Suiza e Italia, además de más de 50 startups, inversores con más de 1.500 millones de euros para apoyar a #startups que estén generando un impacto positivo en el sector. Un evento para crear sinergias y colaboraciones que dinamizado desde KM ZERO.



- **GDES Y XABET GRUPO DOMINGUIS ORGANIZAN UNA JORNADA DE PUERTAS ABIERTAS**

El viernes 25 de marzo de 2022, la empresa Xabet Grupo Dominguis) especializada en gestión de datos e Inteligencia Artificial en proyectos de transformación para empresas, abrió sus puertas para hablar de Transformación digital en procesos industriales dentro del marco de encuentros del Club para la Innovación de la Comunidad Valenciana.



- **GDES DONA 6.000 € A MAMÁS EN ACCIÓN Y SU CAUSA #NIUNNIÑOSOLO**

2022 fue el año de las Personas en GDES y creemos que no hay mejor forma de despedirlo que colaborando con una organización como Mamás en Acción que se dedica en cuerpo y alma a cuidar a las personas más importantes... los niños.

Con Mamás en Acción GDES colaborará y desarrollará diferentes programas a lo largo del año que viene; y como pistoletazo de salida a esta nueva alianza, en diciembre de 2022 realizó una donación de 6.000 euros a su causa **#NiUnNiñoSolo**.



- **GDES PONE A DISPOSICIÓN DE LOS EMPLEADOS UNA MESA EN LA CENA BENÉFICA "SUFRE MAMÓN, DE MAMÁS EN ACCIÓN"**

2022 fue el año de las Personas en GDES y queremos que los trabajadores puedan formar parte de este compromiso de forma activa. Por ello se ha puesto a disposición de todos los empleados que lo soliciten una participación en la Cena benéfica de Mamás en Acción aportando el 100% de la donación por comensal.





- **CENA DE GALA PONTE EN MARCHA**

GDES dentro de su estrategia RSE colabora con la Alianza Española de Familias de Von Hippel-Lindau, una alianza con el fin de aunar esfuerzos para recaudar fondos para la investigación, visibilidad y apoyo a las familias afectadas por esta enfermedad rara.

El objetivo de esta gala es recaudar fondos para la Alianza Española de Familias de Von Hippel-Lindau a través de la venta de entradas y ayudar a salir adelante en estos tiempos tan complicados a las familias afectadas.

Desde GDES hemos querido respaldar esta iniciativa. Apoyándoles en la visibilidad y difusión del evento y poniendo, además, un primer granito de arena en esta causa. Sorteando entradas entre los trabajadores.



- **GDES PARTICIPA COMO EXPERTO EN "CLÁUSULAS SOCIALES EN LA CONTRATACIÓN PÚBLICA: ACCIONES PARA ADAPTARSE A LAS NUEVAS EXIGENCIAS"**

Julián Mendoza, Director de Calidad, Seguridad y Responsabilidad Social de GDES | Grupo Dominguis Energy Services que participó en la Mesa redonda: **Estrategias de diferenciación ante la administración pública valenciana**. Organizada por CE/R+S Club de Empresas Responsables y Sostenibles de la Comunitat Valenciana.



- **GDES UK ASISTE UN AÑO MÁS A LA NDA SUPPLY CHAIN EVENT**

La industria nuclear crece día a día. Y el Reino Unido es un buen ejemplo de ello. Gareth Davies,, Company Secretary, Gary Stronach, Administration, Commercial & QHSE Manager, Julie Robertson Labour Allocation Manager y Brian Dewhurst, Operario de Desmantelamiento en D1200 Labs, asistieron en representación de GDES UK al Evento de la Cadena de Suministro de la NDA en el Centro Internacional de Telford.



- **GDES PARTICIPA EN LA CÀTEDRA DE CULTURA EMPRESARIAL DE LA UNIVERSITAT DE VALÈNCIA**

La Càtedra de Cultura Empresarial de la Universitat de València lanzó en 2013 un programa de mentoring. Desde entonces, 152 emprendedores han conocido las experiencias directas de primeros ejecutivos de 74 empresas, siendo GDES | Grupo Dominguis Energy Services una de ellas. El pasado junio se clausuró la X edición, y fue un verdadero placer coincidir con mentores y mentorizados disfrutando de la increíble experiencia que proporciona la UPV.



- **GDES PARTICIPA COMO EVALUADOR EN EL PROGRAMA MEGAPORT**

La seguridad es prioridad en el sector nuclear y ejemplo de ello son las actuaciones internas del Programa **Megaport**. La gran iniciativa española para la prevención del tráfico ilícito de material nuclear y radiactivo en los principales puertos de nuestro país.

GDES ha participado como evaluador en el último ejercicio de emergencia realizado en el Puerto de la Bahía de Algeciras. Una actuación encabezada por la Agencia Estatal de la Administración Tributaria el propio Puerto de Algeciras, el Consejo de Seguridad Nuclear, la Guardia Civil, Enresa y en la que también han formado parte la Nuclear Smuggling Detection and Deterrence (NSDD) de la National Nuclear Security Administration (NNSA) de EE.UU., APM Terminals, Excem Technologies, Puertos del Estado y el Ministerio para la Transición Ecológica y el Reto Demográfico.



- **GDES REVANTI PRESENTE UN AÑO MÁS EN LA RPA EN FRANCIA**

GDES Revanti participó en la feria RENCONTRES PEINTURE ANTICORROSION 2022, la feria de referencia en Francia que reúne a los profesionales del sector de la protección anticorrosiva y las pinturas industriales. Al evento acudieron nuestros expertos en Francia en Tratamiento de Superficies y revestimientos.

# 9. Índice de contenidos e indicadores GRI

CONTENIDOS GENERALES			
Contenido		Página	Verificación Externa
<b>Perfil de la Organización</b>			
102-1	Nombre de la organización	4	EINF
102-2	Actividades , marcas, productos y servicios	4,6	EINF
102-3	Ubicación de la sede	4	EINF
102-4	Ubicación de las operaciones	7,11	EINF
102-5	Propiedad y forma jurídica	4,5	EINF
102-6	Mercados servidos	4,6,7,11	EINF
102-7	Tamaño de la organización	4,8	EINF
102-8	Información sobre empleados y otros trabajadores	37-39	EINF
102-9	Cadena de suministro	32	EINF
102-10	Cambios significativos en la organización y su cadena de suministro	12	EINF
102-11	Principio o enfoque de precaución	20-21,64	EINF
102-12	Iniciativas externas	12	EINF
102-13	Afiliación a asociaciones	9	EINF
<b>Estrategia</b>			
102-14	Declaración de altos ejecutivos responsables de la toma de decisiones	3	
102-15	Principales impactos, riesgos y oportunidades	19-21,33-35,62-63,75-76	EINF
<b>Ética e Integridad</b>			
102-16	Valores , principios, estándares y normas de conducta	16-18	EINF
<b>Gobernanza</b>			
102-18	Estructura de gobernanza	14	EINF
<b>Participación de los Grupos de Interés</b>			
102-40	Lista de Grupos de Interés	15	EINF
102-41	Acuerdos de negociación colectiva	40-41	EINF
102-42	Identificación y selección de grupos de interés	15	EINF
102-43	Enfoque para la participación de grupos de interés	15	EINF
102-44	Temas y preocupaciones mencionados	15	EINF

**EINF:** Verificado en la auditoría de Estado de Información No Financiera.

**NE:** No Estándar.

**PM/UNGC:** Principios del Pacto mundial / United Nations Global Compact

**ODS/SDG:** Objetivos de Desarrollo Sostenible/ Sustainable Development Goals

Contenido		Página	Verificación Externa		
<b>Prácticas de elaboración de informes</b>					
102-45	Entidades incluidas en los estados financieros consolidados	11	EINF		
102-46	Definición de los contenidos de los informes y las coberturas del tema	10	EINF		
102-47	Lista de temas materiales	12,13	EINF		
102-48	Reexpresión de la información	10	EINF		
102-49	Cambios en la elaboración del informe	10	EINF		
102-50	Periodo objeto del informe	10	EINF		
102-51	Fecha del último informe	10	EINF		
102-52	Ciclo de elaboración de informes	10	EINF		
102-53	Punto de contacto para preguntas sobre el informe	4	EINF		
102-54	Declaración de elaboración del informe de conformidad con los estándares GRI	10	EINF		
102-55	Índice de contenidos GRI	83-87	EINF		
102-56	Verificación externa	83-87	EINF		
<b>TEMAS MATERIALES PARA LA ORGANIZACIÓN</b>					
Contenido		Página	Verificación Externa	PM/UNGC	ODS/SDG
<b>ÁMBITO ECONÓMICO</b>					
<b>DESEMPEÑO ECONÓMICO</b>					
201-1	Valor económico generado y distribuido	28			8, 9,
<b>ANTICORRUPCIÓN</b>					
205-1	Operaciones evaluadas para riesgos relacionados con la corrupción	30	EINF		16
205-3	Casos de corrupción confirmados y medidas tomadas	30	EINF	10	16
<b>INNOVACIÓN TECNOLÓGICA Y DE PROCESOS</b>					
NE	Explicación del tema material y sus coberturas	55-61			9
NE	Enfoque de gestión y sus componentes	55-61			9

Contenido		Página	Verificación Externa	PM/UNGC	ODS/SDG
<b>ÁMBITO MEDIOAMBIENTAL</b>					
ENERGÍA					
302-1	Consumo energético dentro de la organización	65-66	EINF		7, 8, 12, 13
<b>EFLUENTES Y RESIDUOS</b>					
306-2	Residuos por tipo y método de eliminación	71-72	EINF	9	3, 6, 11, 12
<b>CUMPLIMIENTO AMBIENTAL</b>					
307-1	Incumplimiento de la legislación y normativa ambiental	73-74	EINF	8	16
<b>PREVENCIÓN Y MITIGACIÓN DE LOS IMPACTOS AMBIENTALES</b>					
103-1	Explicación del tema material y sus coberturas	64-65,73	EINF		12, 13, 14, 15
103-2	Enfoque de gestión y sus componentes	64-65,73	EINF		12, 13, 14, 15
NE	Medidas de mitigación de los impactos ambientales	73	EINF	7, 8	12, 13, 14, 15
NE	Inversión en protección medioambiental	74	EINF	7	12, 13, 14, 15
<b>ÁMBITO SOCIAL Y TRANSVERSAL</b>					
<b>RELACIONES TRABAJADOR-EMPRESA</b>					
402-1	Plazos de aviso mínimos sobre cambios operacionales	41	EINF		8
<b>SALUD Y SEGURIDAD EN EL TRABAJO</b>					
403-1	Sistema de gestión de seguridad y salud en el trabajo	29-30,50	EINF		3, 8
403-6	Fomento de la salud de los trabajadores	50	EINF		3
403-9	Lesiones accidentes	50-51	EINF		3, 8
403-10	Dolencias y enfermedades laborales	50-51	EINF		3, 8, 16
<b>FORMACIÓN Y CAPACITACIÓN</b>					
404-1	Media de horas de formación al año por empleado	39	EINF		4, 5

Contenido		Página	Verificación Externa	PM/UNGC	ODS/SDG
<b>DIVERSIDAD E IGUALDAD DE OPORTUNIDADES</b>					
405-1	Diversidad en órganos de gobierno y empleados	48	EINF		5, 8
<b>NO DISCRIMINACIÓN</b>					
406-1	Casos de discriminación y acciones correctivas emprendidas	49-50	EINF	6	5, 8
<b>LIBERTAD DE ASOCIACIÓN Y NEGOCIACIÓN COLECTIVA</b>					
407-1	Operaciones y proveedores cuyo derecho a la libertad de asociación y negociación colectiva podría estar en riesgo	40-41	EINF	3	8
<b>CUMPLIMIENTO SOCIOECONÓMICO</b>					
419-1	Incumplimiento de las leyes y normativas en los ámbitos social y económico	30	EINF		16
<b>OTROS TEMAS NO MATERIALES INFORMADOS</b>					
Contenido		Página	Verificación Externa	PM/UNGC	ODS/SDG
<b>ÁMBITO ECONÓMICO</b>					
206	COMPETENCIA DESLEAL	30			16
207	FISCALIDAD	28-29	EINF		1,10,17
<b>ÁMBITO MEDIOAMBIENTAL</b>					
301	MATERIALES	65	EINF		8, 12
303	AGUA	66	EINF		6, 12
304	BIODIVERSIDAD	67	EINF		14, 15
305	EMISIONES	67-70	EINF/ Certificado Externo	7	3,12,13,14,15
NE	DESPERDICIO DE ALIMENTOS	74	EINF		2, 12
NE	USO DE ENERGÍAS RENOVABLES Y LIBRES DE CARBONO	65-66	EINF	9	7,13

Contenido		Página	Verificación Externa	PM/UNGC	ODS/SDG
<b>ÁMBITO SOCIAL Y TRANSVERSAL</b>					
401	EMPLEO	36-39	EINF		3, 5, 8, 10
408	TRABAJO INFANTIL	40	EINF	5	8, 16
409	TRABAJO FORZOSO Y OBLIGATORIO	40	EINF	4	8
411	DERECHOS DE LOS PUEBLOS INDÍGENAS	40		1	2
412	EVALUACIÓN DE DERECHOS HUMANOS	40		1,2	
413	COMUNIDADES LOCALES	77-82		1	1, 2
414	EVALUACIÓN SOCIAL DE LOS PROVEEDORES	32	EINF		5, 8, 16
416	SALUD Y SEGURIDAD DE LOS CLIENTES	30-31			16

NOTA 1: La relación entre los temas GRI y los objetivos de desarrollo sostenible se han establecido a partir del documento "Linking the SDGs and the GRI Standards" en su edición Septiembre 2020, publicado por Global Reporting Initiative con el apoyo del gobierno Sueco.

NOTA 2: La relación entre los temas GRI y el Estado de Información No Financiera (EINF) se ha establecido a partir del documento "Linking the GRI Standards and the European Directive on non-financial and diversity disclosure", publicado por el Global Sustainability Standards Board del GRI

# Anexo 1: Certificado de verificación de Huella de Carbono

Bureau Veritas Certification



## Verificación de la Huella de Carbono

Concedida a

**GD ENERGY SERVICES S.A.U.**

RONDA AUGUSTE Y LOUIS LUMIÈRE 15 - PARQUE TECNOLÓGICO DE VALENCIA - 46980 -  
PATERNA - VALENCIA - ESPAÑA

Bureau Veritas Certification certifica que el cálculo de la Huella de Carbono de la organización ha sido verificado y encontrado conforme con los requisitos del estándar:

**STÁNDAR**

---

### GHG Protocol

La huella de Carbono se aplica a:

---

LOS ALCANCES 1, 2 Y ALCANCE 3 (TRANSPORTE DE EMPLEADOS POR VÍA AÉREA Y TERRESTRE) PARA LAS ACTIVIDADES DE:

1. SERVICIOS CORPORATIVOS DEL GRUPO.
2. LIMPIEZA Y ACONDICIONAMIENTO EN INSTALACIONES INDUSTRIALES (INCLUIDAS LAS LIMPIEZAS QUÍMICAS).
3. DESCONTAMINACIÓN EN INSTALACIONES RADIATIVAS Y NUCLEARES EN OPERACIÓN NORMAL Y DURANTE PERIODOS DE RECARGA.
4. TRABAJOS AUXILIARES DE APOYO AL MOVIMIENTO DE COMBUSTIBLE NUCLEAR.
5. DESMONTAJE EN INSTALACIONES NUCLEARES Y RADIATIVAS.
6. GESTIÓN DE RESIDUOS (INCLUIDO ACONDICIONAMIENTO DE RESIDUOS RADIOACTIVOS).
7. SERVICIOS DE PROTECCIÓN RADIOLÓGICA (RADIACIONES IONIZANTES Y NO IONIZANTES).
8. SERVICIOS DE DOSIMETRÍA PERSONAL EXTERNA.
9. OUTSOURCING DE ACTIVIDADES LOGÍSTICAS Y APOYO A LA PRODUCCIÓN.
10. PREPARACIÓN DE SUPERFICIES Y APLICACIÓN DE PINTURAS Y REVESTIMIENTOS.
11. METALIZACIÓN POR ARCO ELÉCTRICO.
12. LIMPIEZA Y MANTENIMIENTO DE PLANTAS TERMOSOLARES.
13. MANTENIMIENTO DE PALAS EÓLICAS: INSPECCIÓN, REPARACIÓN, MANTENIMIENTO, PESTAJE, CONSULTORÍA Y SUMINISTRO DE MATERIALES.
14. MANTENIMIENTO PREVENTIVO Y PREDICTIVO; ANÁLISIS DE SEÑALES DE INSTRUMENTACIÓN.
15. DISEÑO E IMPARTICIÓN DE FORMACIÓN EN LAS ÁREAS DE CONOCIMIENTO DE LA ORGANIZACIÓN.
16. DISEÑO DE SOFTWARE PARA APLICACIONES ENERGÉTICAS E INDUSTRIALES.
17. DISEÑO, CÁLCULO Y MONTAJE DE ANDAMIOS Y ESTRUCTURAS METÁLICAS.
18. SELLADO DE PENETRACIONES Y APLICACIÓN DE PROTECCIONES PASIVAS CONTRA EL FUEGO.
19. SUMINISTRO Y MONTAJE DE AISLAMIENTO TÉRMICO.
20. INSTALACIÓN Y MANTENIMIENTO DE REDES ELÉCTRICAS.
21. DESARROLLO DE SISTEMAS DE MONITORIZACIÓN Y COMPONENTES PARA SU APLICACIÓN EN INSTALACIONES INDUSTRIALES.
22. ANÁLISIS Y SOPORTE EN PROYECTOS DE INGENIERÍA PARA SU APLICACIÓN EN INSTALACIONES INDUSTRIALES.
23. DESARROLLO DE EQUIPOS PARA APOYO A OPERACIÓN Y MANTENIMIENTO EN CENTRALES ELÉCTRICAS.
24. TRABAJOS AUXILIARES DE APOYO A SERVICIOS QUÍMICOS: TOMA DE MUESTRAS, ANÁLISIS DE LABORATORIO Y OPERACIÓN DE PLANTA DE AGUAS.
25. APLICACIÓN DE TRATAMIENTOS DE BIÓCIDAS.

PERIODO VERIFICADO: 1 DE ENERO DE 2022 A 31 DE DICIEMBRE DE 2022

Número del certificado:	ES136978 - 1
Aprobación original:	29-03-2023
Certificado en vigor:	29-03-2023

Este certificado está sujeto a los términos y condiciones generales y particulares de los servicios de certificación

Bureau Veritas Iberia S.L.  
C/ Valportillo Primera 22-24, Edificio Caoba, 28108 Alcobendas - Madrid, España





## Anexo 2: Informe de Auditoria de Verificación EINF

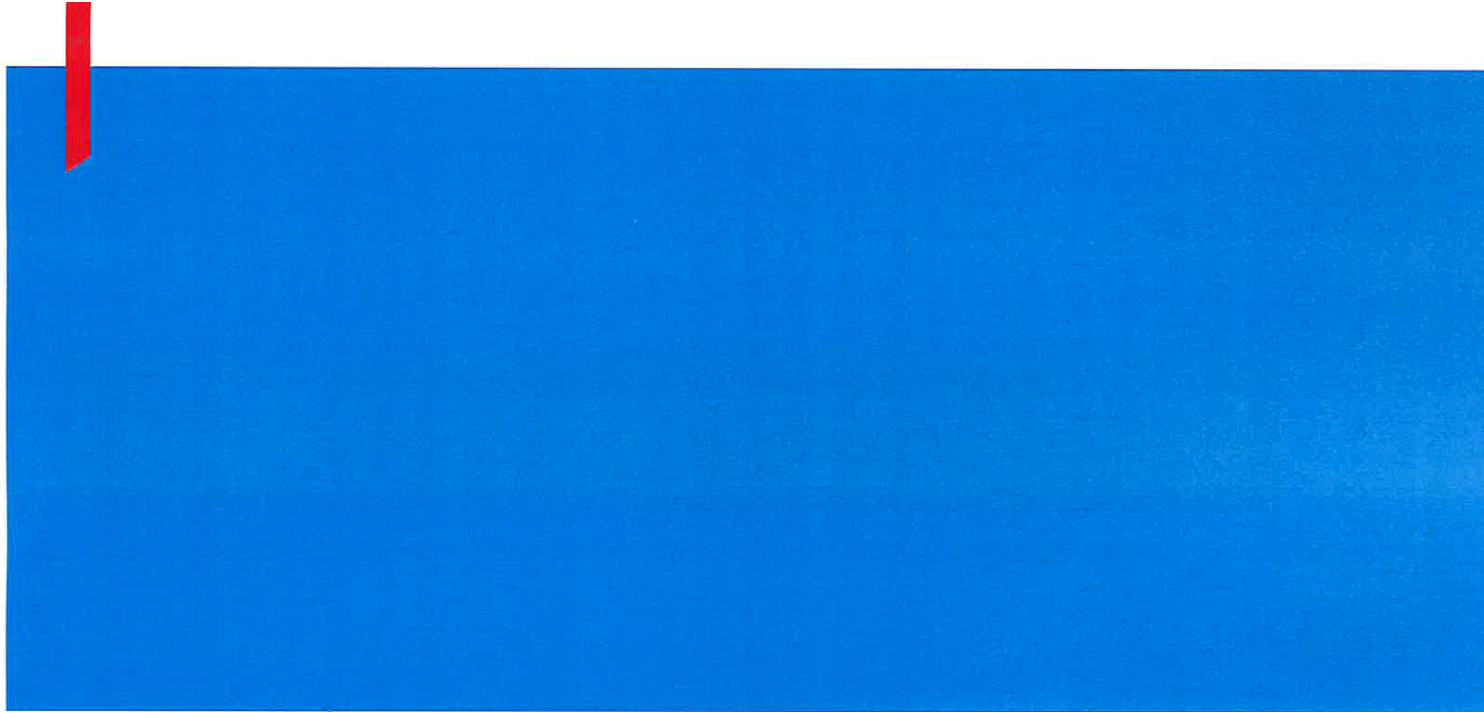

### **INGENIERÍA Y MARKETING, S.A. Y SOCIEDADES DEPENDIENTES**

INFORME DE VERIFICACIÓN INDEPENDIENTE DEL ESTADO DE INFORMACION NO FINANCIERA CONSOLIDADO DE INGENIERÍA Y MARKETING, S.A. Y SOCIEDADES DEPENDIENTES DEL EJERCICIO 2022

**INGENIERÍA Y MARKETING, S.A. Y SOCIEDADES DEPENDIENTES**

INFORME DE VERIFICACIÓN INDEPENDIENTE DEL ESTADO DE INFORMACION NO FINANCIERA CONSOLIDADO DE INGENIERÍA Y MARKETING, S.A.  
Y SOCIEDADES DEPENDIENTES



Tel: +34 96 353 66 86  
Fax: +34 96 394 10 55  
www.bdo.es

Pintor Sorolla 11, 4º  
46002 Valencia  
España

## INFORME DE VERIFICACIÓN INDEPENDIENTE DEL ESTADO DE INFORMACION NO FINANCIERA CONSOLIDADO DE INGENIERÍA Y MARKETING, S.A. Y SOCIEDADES DEPENDIENTES DEL EJERCICIO 2022

A los accionistas de **Ingeniería y Marketing, S.A.**:

De acuerdo al artículo 49 del Código de Comercio hemos realizado la verificación, con un alcance de seguridad limitada, del Estado de Información No Financiera consolidado adjunto (en adelante EINF) correspondiente al ejercicio anual finalizado el 31 de diciembre de 2022, de Ingeniería y Marketing, S.A. y Sociedades Dependientes (en adelante el Grupo) que forma parte del Informe de Gestión del Grupo.

### *Responsabilidad de los Administradores*

La formulación del EINF del Grupo, así como el contenido del mismo, son responsabilidad de los administradores de Ingeniería y Marketing, S.A. El EINF se ha preparado de acuerdo con los contenidos recogidos en la normativa mercantil vigente y siguiendo los criterios de los *Sustainability Reporting Standards* de *Global Reporting Initiative* (estándares GRI) seleccionados descritos de acuerdo a lo mencionado para cada materia en el capítulo 2 del citado Estado.

Esta responsabilidad incluye asimismo el diseño, la implantación y el mantenimiento del control interno que se considere necesario para permitir que el EINF esté libre de incorrección material, debida a fraude o error.

Los administradores de Ingeniería y Marketing, S.A. son también responsables de definir, implantar, adaptar y mantener los sistemas de gestión de los que se obtiene la información necesaria para la preparación del EINF.

### *Nuestra independencia y control de calidad*

Hemos cumplido con los requerimientos de independencia y demás requerimientos de ética del Código de Ética para Profesionales de la Contabilidad emitido por el Consejo de Normas Internacionales de Ética para Profesionales de la Contabilidad (IESBA, por sus siglas en inglés) que está basado en los principios fundamentales de integridad, objetividad, competencia y diligencia profesionales, confidencialidad y comportamiento profesional.



Nuestra firma aplica la Norma Internacional de Control de Calidad 1 (NICC 1) y mantiene, en consecuencia, un sistema global de control de calidad que incluye políticas y procedimientos documentados relativos al cumplimiento de requerimientos de ética, normas profesionales y disposiciones legales y reglamentarias aplicables.

El equipo de trabajo ha estado formado por profesionales expertos en revisiones de Información no Financiera y, específicamente, en información de desempeño económico, social y medioambiental.

#### *Nuestra responsabilidad*

Nuestra responsabilidad es expresar nuestras conclusiones en un informe de verificación independiente de seguridad limitada basándonos en el trabajo realizado. Hemos llevado a cabo nuestro trabajo de acuerdo con los requisitos establecidos en la Norma Internacional de Encargos de Aseguramiento 3000 Revisada en vigor, "Encargos de Aseguramiento distintos de la Auditoría o de la Revisión de Información Financiera Histórica" (NIEA 3000 Revisada) emitida por el Consejo de Normas Internacionales de Auditoría y Aseguramiento (IAASB) de la Federación Internacional de Contadores (IFAC) y con la Guía de Actuación sobre encargos de verificación del Estado de Información No Financiera emitida por el Instituto de Censores Jurados de Cuentas de España.

En un trabajo de seguridad limitada los procedimientos llevados a cabo varían en su naturaleza y momento de realización, y tienen una menor extensión, que los realizados en un trabajo de seguridad razonable y, por lo tanto, la seguridad proporcionada es también menor.

Nuestro trabajo ha consistido en la formulación de preguntas a la Dirección, así como a las diversas unidades de Ingeniería y Marketing, S.A. y Sociedades Dependientes que han participado en la elaboración de EINF, en la revisión de los procesos para recopilar y validar la información presentada en el EINF y en la aplicación de ciertos procedimientos analíticos y pruebas de revisión por muestreo que se describen a continuación:

- Reuniones con el personal del Grupo para conocer el modelo de negocio, las políticas y los enfoques de gestión aplicados, los principales riesgos relacionados con esas cuestiones y obtener la información necesaria para la revisión externa.
- Análisis del alcance, relevancia e integridad de los contenidos incluidos en el EINF del ejercicio 2022 en función del análisis de materialidad realizado por el Grupo y descrito en el capítulo 2, considerando contenidos requeridos en la normativa mercantil en vigor.



- Análisis de los procesos para recopilar y validar los datos presentados en el EINF del ejercicio 2022.
- Revisión de la información relativa a los riesgos, las políticas y los enfoques de gestión aplicados con relación a los aspectos materiales presentados en el EINF del ejercicio 2022.
- Comprobación, mediante pruebas, con base en la selección de una muestra, de la información relativa a los contenidos incluidos en el EINF del ejercicio 2022 y su adecuada compilación a partir de los datos suministrados por las fuentes de información.
- Obtención de una carta de manifestaciones de los Administradores y la Dirección.

#### Conclusión

Basándonos en los procedimientos realizados en nuestra verificación y en las evidencias que hemos obtenido no se ha puesto de manifiesto aspecto alguno que nos haga creer que el EINF del Grupo Ingeniería y Marketing, S.A. y Sociedades Dependientes correspondiente al ejercicio anual finalizado el 31 de diciembre de 2022 no ha sido preparado, en todos sus aspectos significativos, de acuerdo con los contenidos recogidos en la normativa mercantil vigente y siguiendo los criterios de los estándares GRI seleccionados descritos de acuerdo a lo mencionado para cada materia en el capítulo 2 del citado Estado.

#### Uso y distribución

Este informe ha sido preparado en respuesta al requerimiento establecido en la normativa mercantil vigente en España, por lo que podría no ser adecuado para otros propósitos y jurisdicciones.

BDO Auditores, S.L.P.

Jesús Gil Ferrer  
Socio

11 de abril de 2023

COLEGIO OFICIAL DE  
CENSORES JURADOS  
DE CUENTAS DE LA  
COMUNIDAD VALENCIANA

BDO AUDITORES, S.L.P

2023 30/23/00049  
SELLO CORPORATIVO: 30,00 EUR

Informe sobre trabajos distintos  
a la auditoría de cuentas

